

KOLLEKTIONSARKIV

Här har vi samlat våra äldre kollektioner. Så om du äger en äldre Nishiki cykel kan du enkelt hitta den och dess information här.

[2019](#) [2018](#) [2017](#) [2016](#) [2015](#) [2014](#) [2013](#) [2012](#) [2011](#) [2010](#)



LIMITED

Ett tekniskt och superlätt underverk i kolfiber. Grunden i Limited Carbon är HM90-ramen. Flera nya tekniker har använts för att skapa en ram med styvhetsvärden i världsklass som samtidigt är komfortabel och ultralätt. Även sadelstolpen har integrerats i ramen för att spara vikt. Bygget kompletteras med de allra finaste Lite-

komponenterna samt med världens mest avancerade drivlina, Shimanos Dura-Ace Di2.

SPECIFIKATIONER

Ram	Full monocoque high-modulus (HM90) carbon
Gaffel	Lite Limited (ultimate edition) 2.0 carbon
Vevparti	Shimano Dura-Ace 7900
Hjul	Lite Ultimate Carbon
Bakväxel	Shimano Dura-Ace 7900
Framväxel	Shimano Dura-Ace 7900
Växelnöjlar	Shimano Dura-Ace 7900
Bromsar	Shimano Dura-Ace 7900
Pedaler	Shimano Dura-Ace
Totalvikt	6,9 kg
Övrigt	20 växlar, bak 12–25, fram 52–39

STORLEKAR

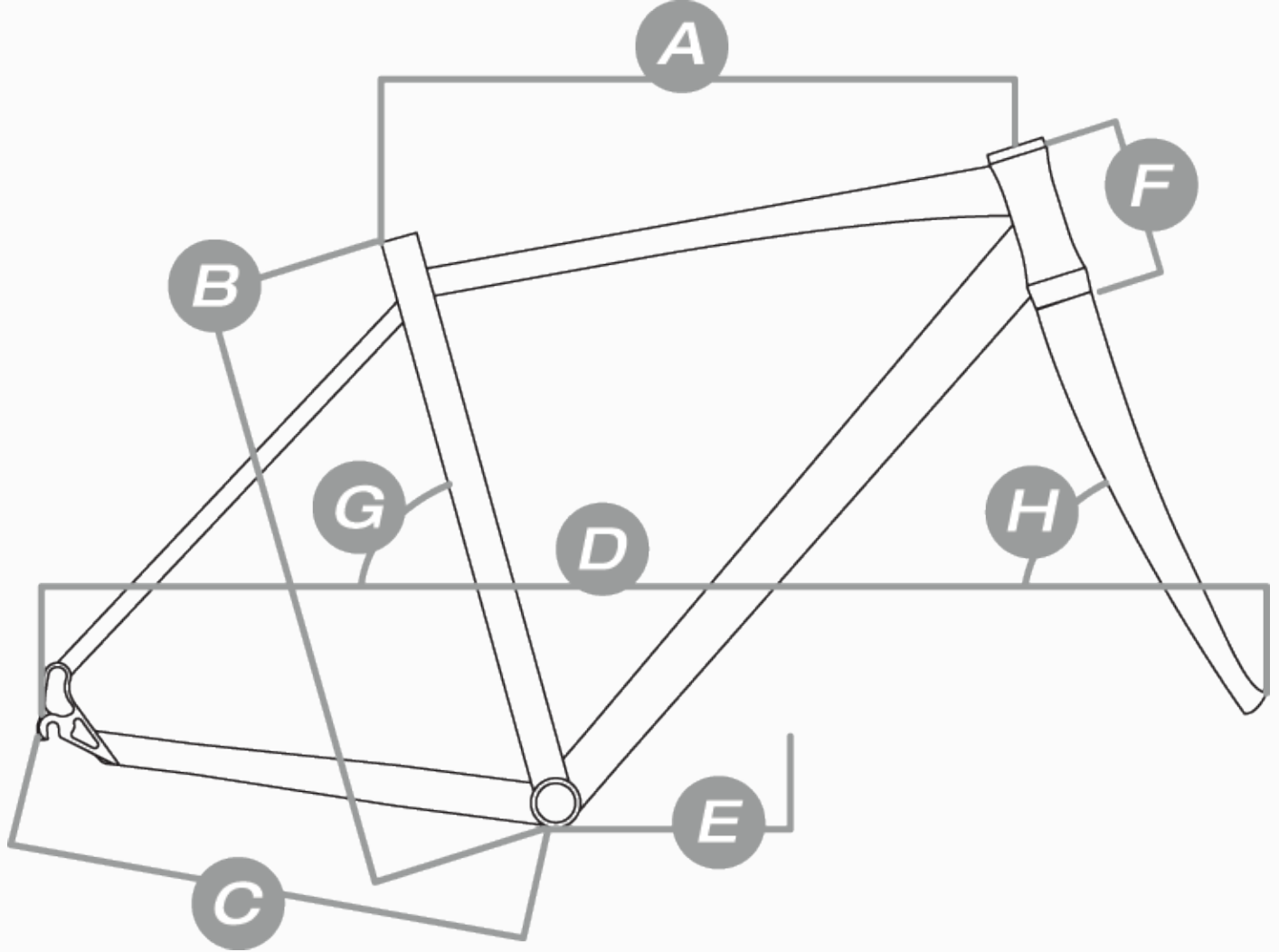

	A	B	C	D	E	F
54	539	540	406	978	74	72,5
56	558	560	406	991	73,5	72,5
58	560	580	406	997	73,5	73
60	578	600	406	1002	73	73

SE SPECIFIKATION & GEOMETRI 



TEAM CARBON

Team Carbon är byggd med ett enda syfte – att vara effektivast möjliga landsvägsmaskin som drivs av två ben. Styvhetsvärden i världsklass och komfort som tål långa pass är grunden för denna uppdaterade tävlingsrigg. Den nya ramen bygger på samma stomme som Limited och har matchats med en helt ny Lite-gaffel som väger ca 350 g. Komponenterna från Lite och FSA är av världsklass och kompletteras i år av Shimanos nya Ultegra samt Dura-Ace-bakväxel.

SPECIFIKATIONER

Ram	Full monocoque high-modulus (HM-70) carbon
Gaffel	Lite Limited 2.0 carbon
Vevparti	FSA SL-K Light
Hjul	Lite Race
Däck	Schwalbe Blizzard 23×622 med kevlar kanttråd
Bakväxel	Shimano Dura-Ace 7900
Framväxel	Shimano Ultegra 6700
Växelreglage	Shimano Ultegra 6700
Bromsar	Shimano Ultegra 6700
Pedaler	Shimano SPD SL

STORLEKAR

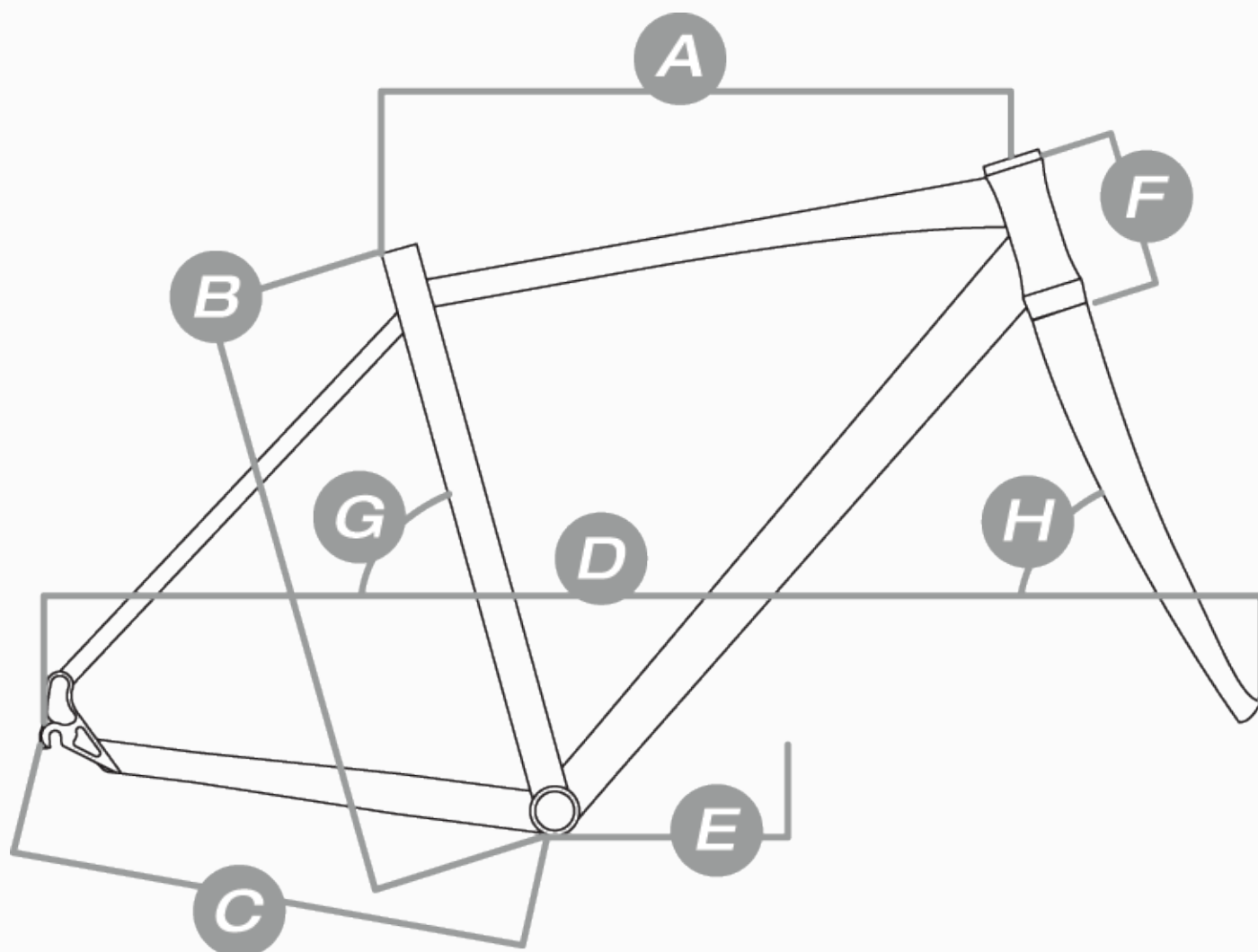

	A	B	C	D	E	F
50	515	500	406	967	75	72
52	527	520	406	975	74,5	72
54	539	540	406	978	74	72,5
56	558	560	406	991	73,5	72,5
58	563	580	406	997	73,5	73
60	579	600	406	1002	73	73

[SE SPECIFIKATION & GEOMETRI](#) 



COMPETITION CARBON

En ram helt i kolfiber och Lite Race-gaffel utgör stommen i den mest avancerade Competition-modellen vi någonsin utvecklat. Cykeln byggs med Lite Race-komponenter inklusive hjul med maskinkullagrade nav. Drivlinan består av Shimano-komponenter med Ultegra-bakväxel och 105-reglage. Vevpartiet är FSA Gossamer MegExo i kompaktvariant med 50/34 tänders utväxling. Det här är en lätt, snabb och komfortabel racer som handbyggs med omsorg, i Göteborg.

SPECIFIKATIONER

Ram	Full Carbon monocoque (FC-25)
Gaffel	Lite Comp 2.0 carbon
Vevparti	FSA Gossamer Pro
Hjul	Lite Race
Däck	Schwalbe Blizzard 23×622 med kevlar kantråd
Bakväxel	Shimano Ultegra 6700
Framvaxel	Shimano 105
Växelreglage	Shimano 105
Bromsar	Shimano 105
Totalvikt	8,7 kg

STORLEKAR

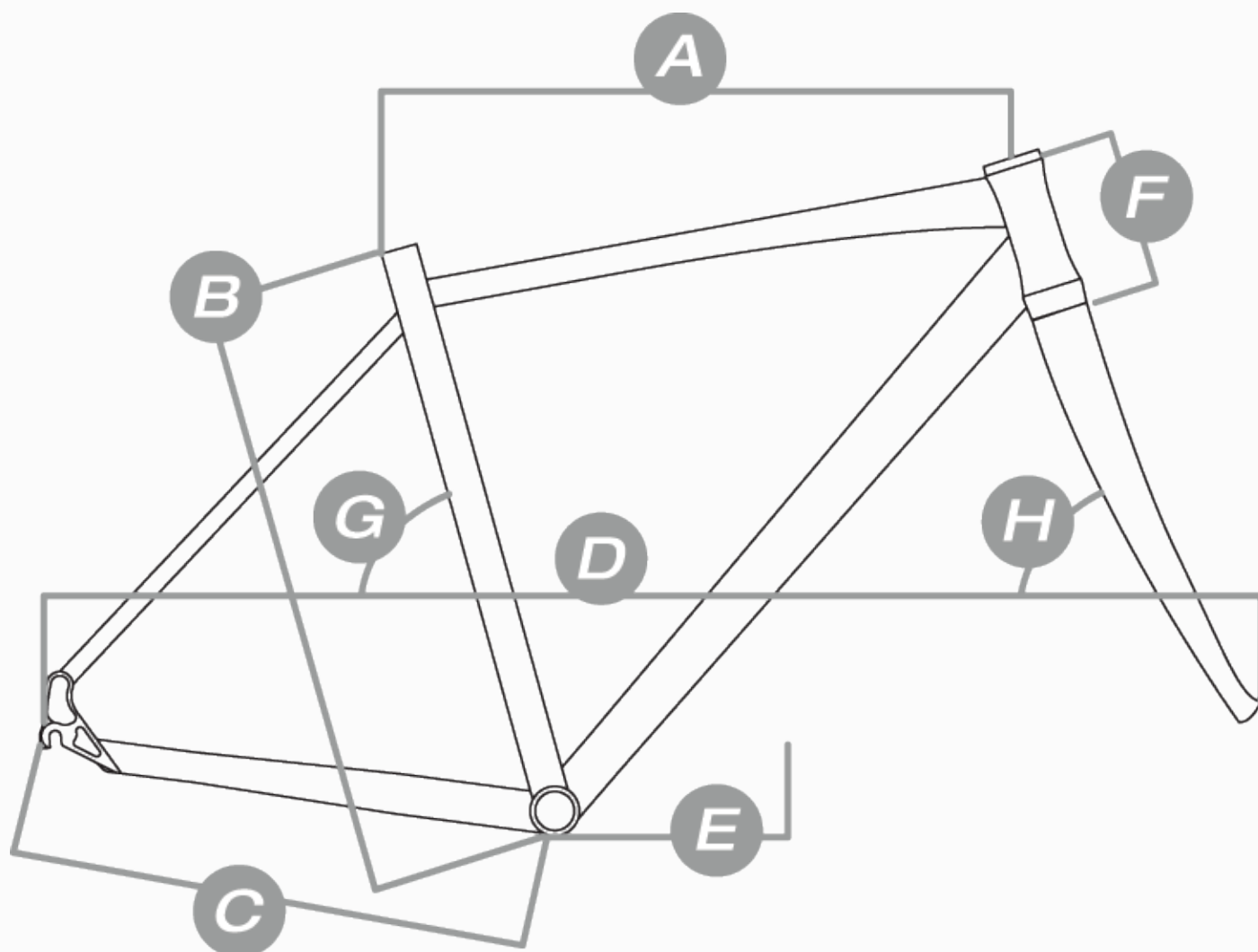

	A	B	C	D	E	F
50	510	500	406	962	75	72
52	522	520	406	968	75	72
54	527	540	406	974	74,5	72
56	539	560	406	978	74	72,5
58	558	580	406	991	73,5	72,5
60	567	600	406	997	73,5	73

[SE SPECIFIKATION & GEOMETRI](#) 



RACE CARBON

Det här är en helt ny modell som baseras på samma kolfiberram som Competition Carbon. Lite Race-framgaffel helt i kolfiber, även styrröret. Sammantaget blir det här en mycket kompetent landsvägsracer. Shimano 105-bakväxel och Tiagra-reglage bildar stommen i det 18-växlade drivpaketet. Hjulen är stabila Lite Comp med smidda ekrar och cykeln handbyggs givetvis i Göteborg, som alla våra racermodeller.

SPECIFIKATIONER

Ram	Full Carbon Monocoque (FC-25)
Gaffel	Lite Comp 2.0 carbon
Vevparti	FSA Omega
Hjul	Lite Sport
Däck	Schwalbe Blizzard 23×622 med kevlar kantråd
Bakväxel	Shimano 105
Framvaxel	Shimano Tiagra
Växelreglage	Shimano Tiagra
Bromsar	Tektro R320
Övrigt	18 växlar, bak 12–25, fram 50–34

STORLEKAR

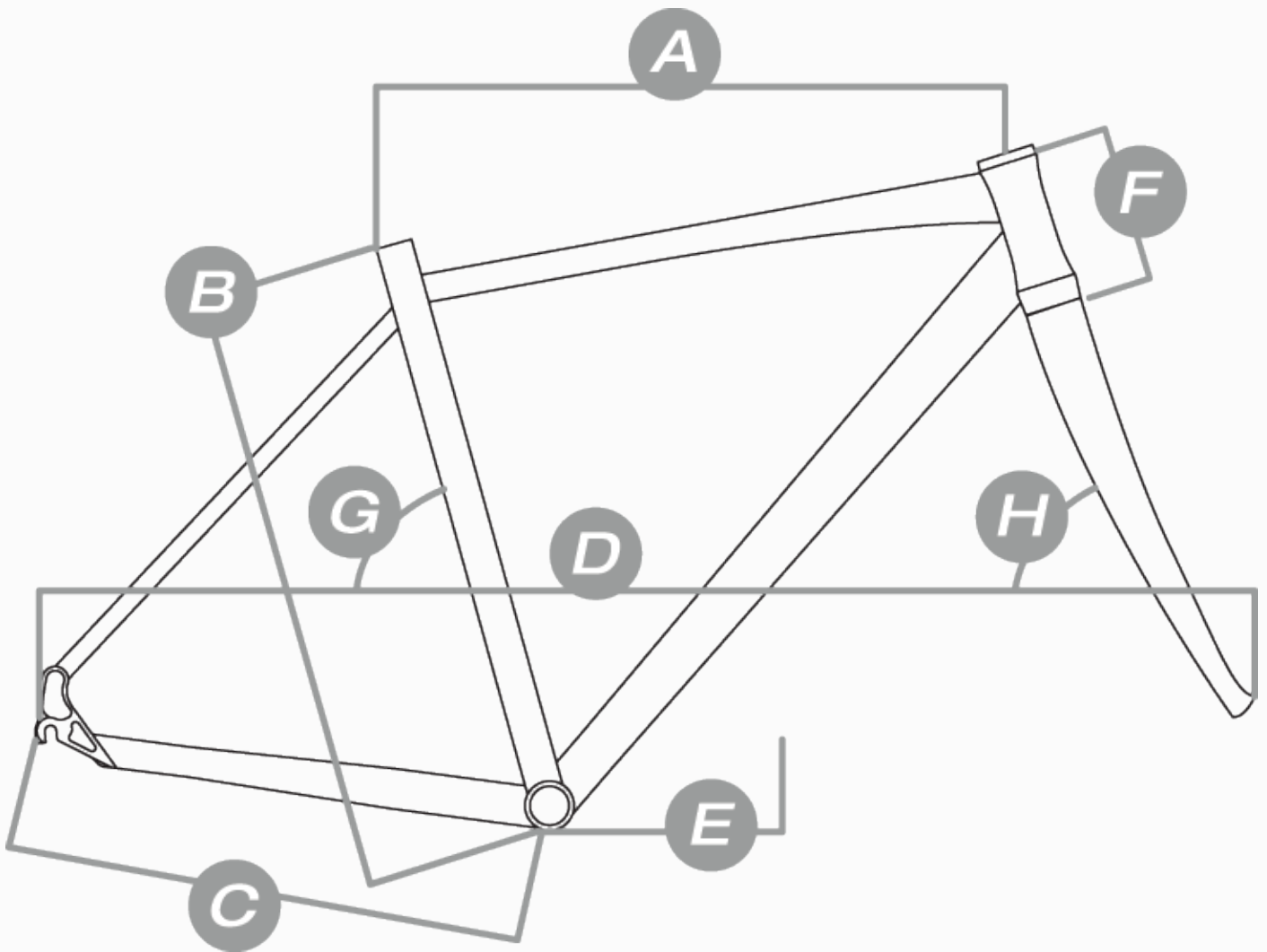

	A	B	C	D	E	F
50	510	500	406	962	75	72
2	522	520	406	966	75	72
54	527	540	406	974	74,5	72
56	539	560	406	978	74	72,5
58	558	580	406	991	73,5	72,5
60	567	600	406	997	73,5	73

SE SPECIFIKATION & GEOMETRI [^](#)



CRITERIUM

Criterium har en mycket fin aluminiumram med detaljkvalitet i världsklass. Helt handsvetsad och med CNC-frästa bakgaffeländar. I grunden är detta en ram som skulle tåla att byggas till en dubbelt så dyr cykel utan att skämmas för sig. Med Lite Race-gaffel helt i kolfiber och ny 18-växlad Shimano-drivlina med Sora-reglage och Tiagra-bakväxel. Lätta, starka hjul med Linus Next-fälg. Handbyggd i Göteborg precis som övriga racercyklar.

SPECIFIKATIONER

Ram	Aluminium 6061-T6
Gaffel	Lite Comp 2.0 carbon
Vevparti	FSA Tempo
Hjul	Linus DSS nav, Linus Next fälg
Däck	Schwalbe Lugano 23×622
Bakväxel	Shimano Tiagra
Framvaxel	Shimano Sora
Växelreglage	Shimano Sora
Bromsar	Tektro R310
Totalvikt	9,7 kg

STORLEKAR

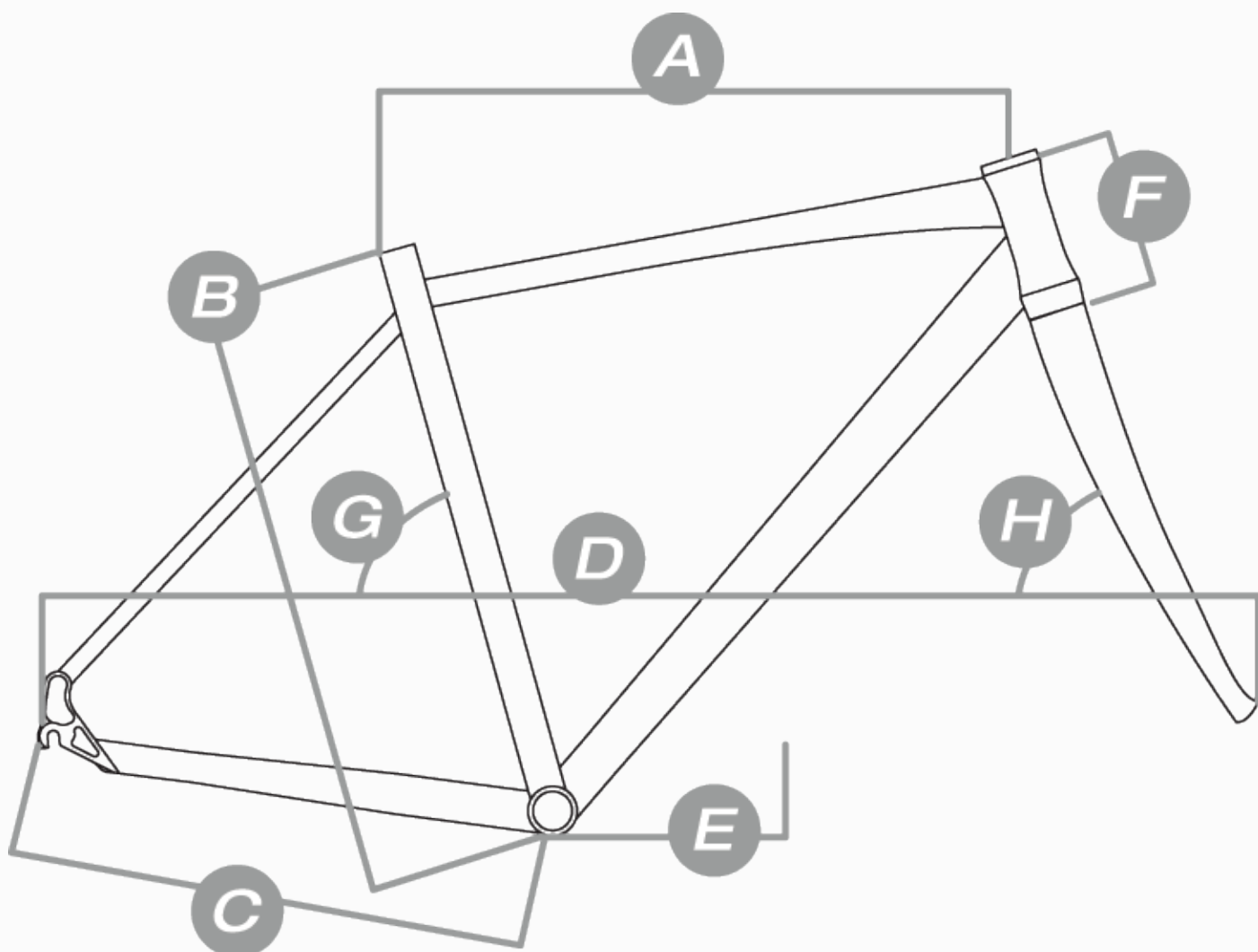

	A	B	C	D	E	F
S	542	500	410	986	74,5	72,5
M	550	535	410	985	74	73
L	566	560	410	994	73,5	73
XL	582	583	410	1005	73	73
XXL	590	610	410	1007	72,5	73

[SE SPECIFIKATION & GEOMETRI](#) 



PULSE

Med vår damracer tar vi de fina egenskaperna hos våra vanliga racercyklar och kompletterar med mått anpassade för kvinnlig fysik. Viktiga kontaktpunkter som sadel och styre är helt unika för Pulse och ramen är utvecklad och finslipad för ändamålet. Pulse handbyggs i Göteborg med fullcarbongaffel och Shimanos Tiagra-komponenter.

SPECIFIKATIONER

Ram	Aluminium 6061-T6
Gaffel	Lite Comp 2.0 carbon
Vevparti	FSA Tempo
Hjul	Linus DSS nav, Linus Next fälg
Däck	Schwalbe Lugano 23×622
Bakväxel	Shimano Tiagra
Framväxel	Shimano Sora
Växelnippel	Shimano Tiagra
Bromsar	Tektro R310
Totalvikt	9,6 kg
Övrigt	18 växlar, bak 12–25, fram 50–34

STORLEKAR

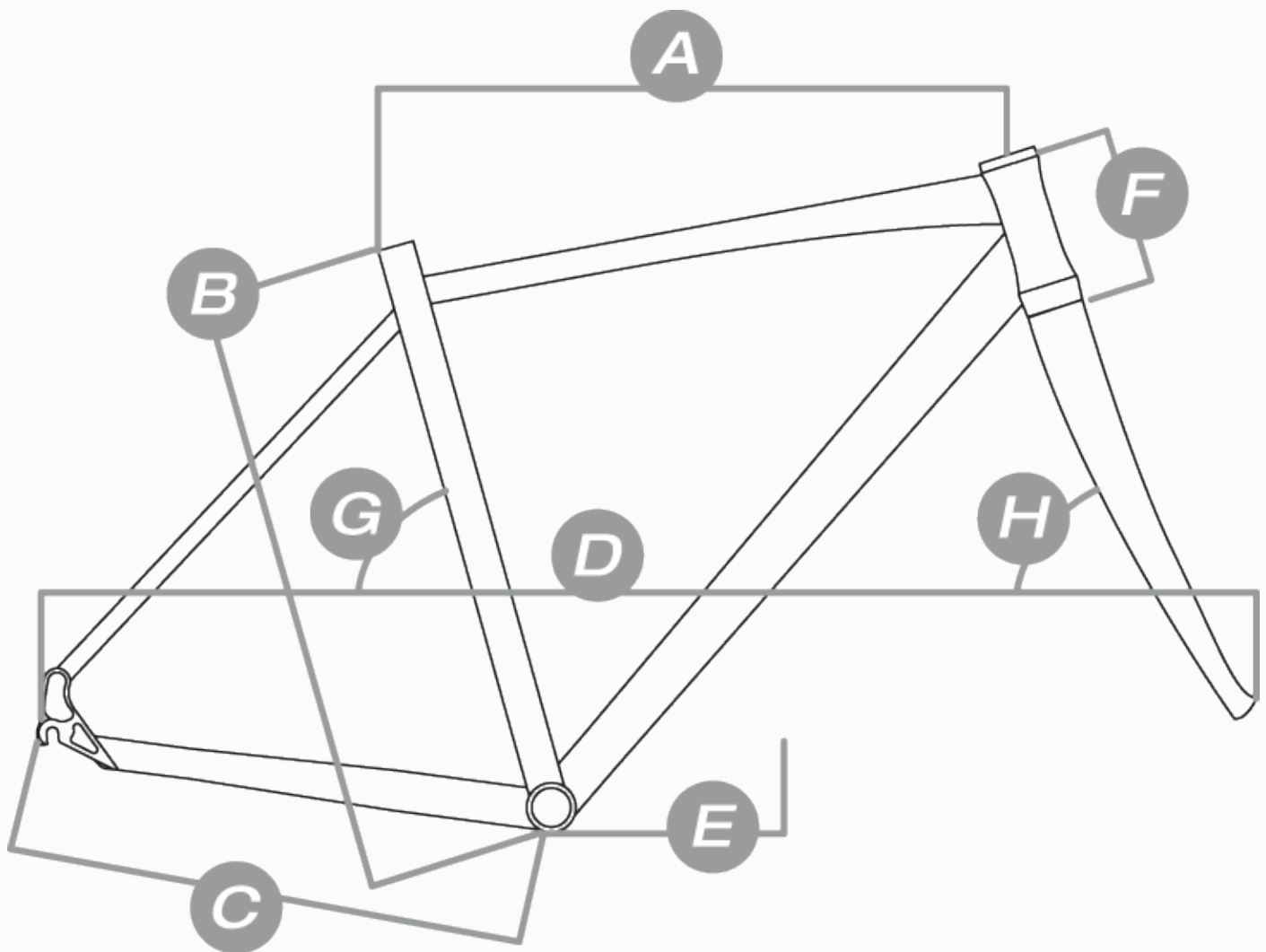

	A	B	C	D	E	F
S	510	450	410	972	75	71
M	524	500	410	986	75,5	72,5
L	550	535	410	985	74	73

[SE SPECIFIKATION & GEOMETRI](#) 



CROSS ROAD

Cross Road är en lite robustare racer med kraftiga skivbromsar. Ramen är lätt, handsvetsad av dubbelreducerade aluminiumrör och har nyutvecklade geometri. Den här cykeln ska kunna användas i ur och skur, därför finns det plats även för smala dubbdäck och skärmar. Tack vare Shimano XT-bakväxeln så kan utväxlingen bak ändras utan begränsning, den accepterar ända upp till 34 tänder som största drev. Nytt för i år är bromsarna, Avids erkänt kompetenta BB7-skivbromsar för landsvägsreglage.

SPECIFIKATIONER

Ram	Aluminium 6061-T6, dubbelreducerade rör
Gaffel	Aluminium Straight taper D-type
Vevparti	Shimano R453
Hjul	Lite Race 622 disc
Däck	Schwalbe Marathon Plus 28×622, punkteringsskydd
Bakväxel	Shimano XT
Framväxel	Shimano Tiagra
Växelreglage	Shimano Tiagra STI
Bromsar	Avid BB7, mekanisk skivbroms
Totalvikt	11,7 kg

STORLEKAR

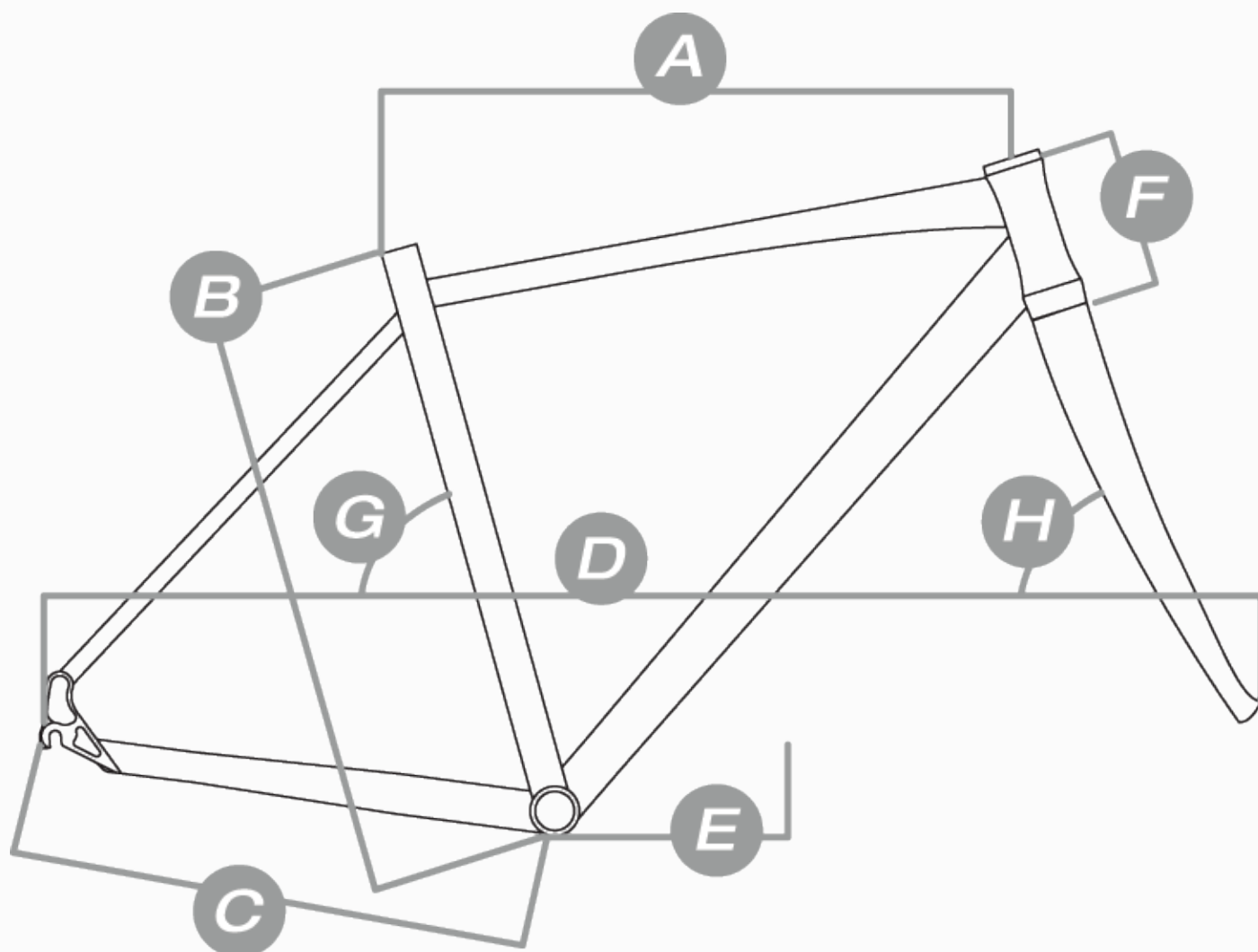

	A	B	C	D	E	F
S	530	458	445	1037	74,5	70,5
M	545	508	445	1043	74	71
L	560	559	445	1049	73,5	71,5
XL	580	610	445	1064	73	71,5

[SE SPECIFIKATION & GEOMETRI](#) 



CROSS CARBON

Äntligen kommer den! Cross Carbon får en kolfiberram tillverkad med HM70-material och noggrant utvalda komponenter. Vår nya cykelcrosscykel är utvecklad tillsammans med Jens Westergren, 2008 års svenske mästare på cykelcross och målet har varit att ta fram en elitcykel i världsklass. En svenskbyggd tävlingsrigg för svenske mästaren. Mer behöver vi nog inte säga.

SPECIFIKATIONER

Ram	Full monocoque high-modulus (HM-70) carbon
Gaffel	Lite Limited Cyclo Cross carbon
Vevparti	FSA SLK Lite
Hjul	Lite Race
Däck	Schwalbe Racing Ralph Evolution 35×622
Bakväxel	Shimano Dura-Ace 7900
Framväxel	Shimano Ultegra 6700
Växelseglage	Shimano Ultegra 6700
Bromsar	FSA SLK Canti
Totalvikt	8,3 kg
Övrigt	20 växlar, bak 12–25, fram 46/36

STORLEKAR

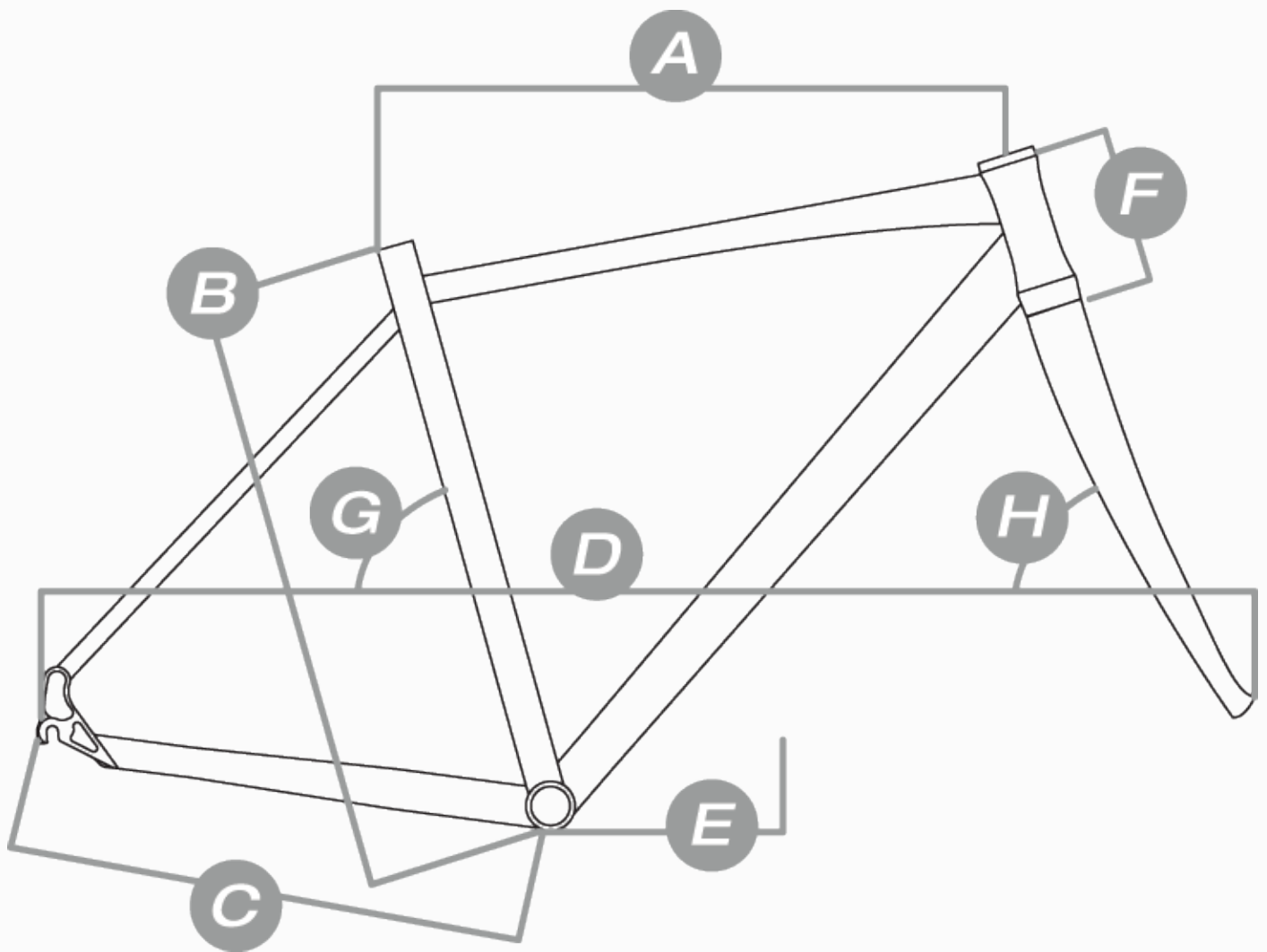

	A	B	C	E	F
50	525	500	425	75	71
53	541	530	425	74	72
56	560	560	525	73	72,5
59	580	590	425	73	73

[SE SPECIFIKATION & GEOMETRI](#) 



HYPER PRO

Vår mest avancerade racerhybrid utrustad med Hayes lätta, fina Stroker-carbonskivbromsar. Det är dubbelverkande, hydrauliska bromsar med en oslagbar känsla. Dubbelreducerad 7005-T6 aluminiumram med carbonsittstug utgör stommen i detta handbygge. Lite Race Disc-framgaffel i kolfiber är byggd för att klara påfrestningarna från en skivbroms. Givetvis är ram och gaffel förberedda för skärmar, en självklarhet på en Nishikihybrid.

SPECIFIKATIONER

Ram	Aluminium Alumax T6, trippelreducerade rör, carbon sittstug
Gaffel	Lite Comp disc carbon
Vevparti	FSA SLK Light
Hjul	Lite Race 622 disc
Däck	Schwalbe Blizzard 23×622
Bakväxel	Shimano Ultegra 6700
Framvaxel	Shimano R773
Växelreglage	Shimano R770
Bromsar	Hayes Stroker carbon, hydraulisk skivbroms
Totalvikt	9,6 kg
Övrigt	30 växlar, bak 12–27, fram 52/39/30

STORLEKAR

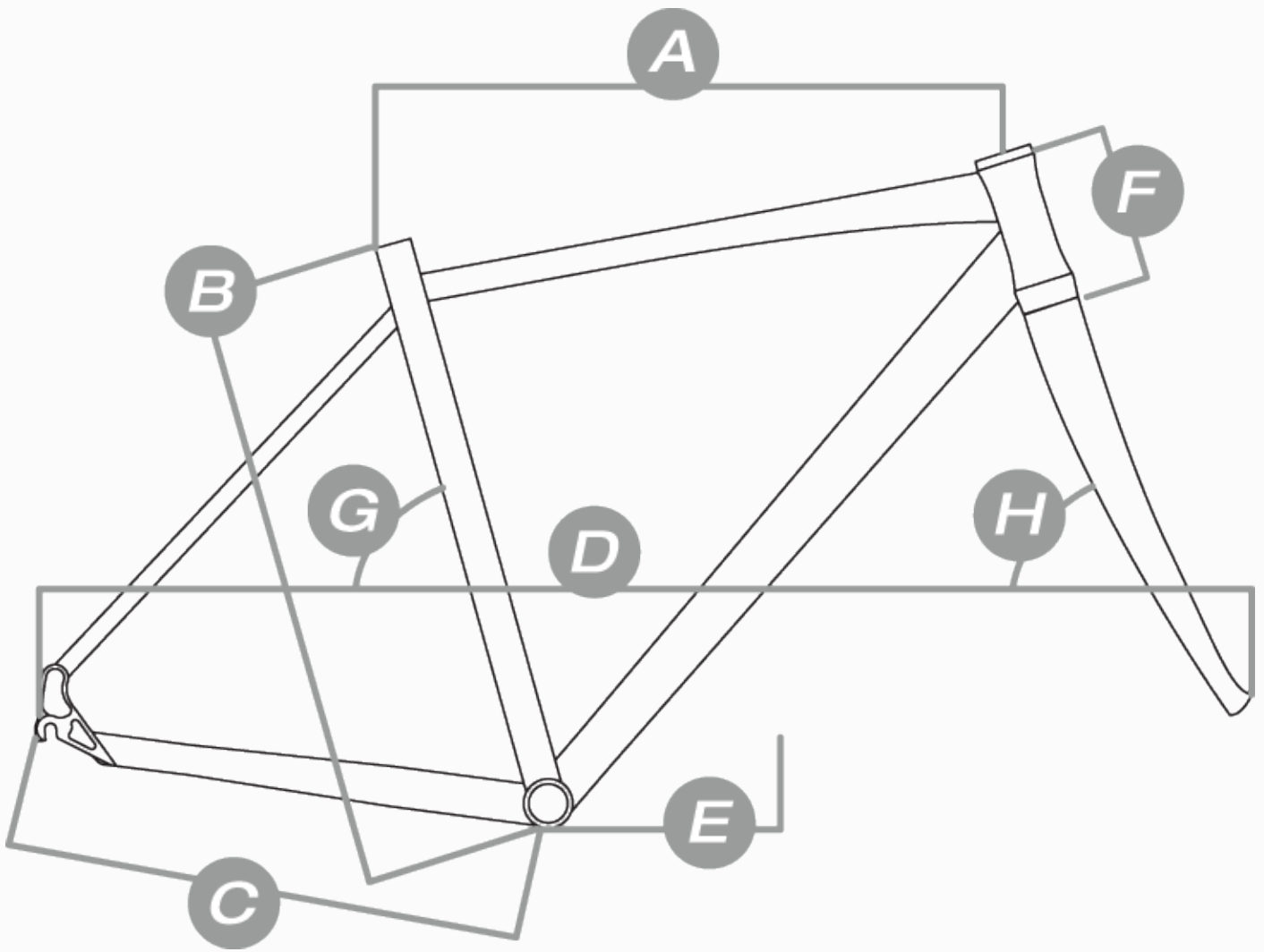

	A	B	C	D	E	F
S	550	458	425	1022	74,5	72
M	555	508	425	1023	74,5	72,5
L	575	559	425	1034	74	73
XL	595	610	425	1043	73,5	73,5

[SE SPECIFIKATION & GEOMETRI](#) 



ULTRA PRO

Hybrid Ultra Pro är ett träningsredskap för dig som gillar att cykla fort... riktigt fort. Med stor inspiration från landsvägsracern har vi skapat en hybrid med mycket fina köregenskaper. Cykeln handbyggs i Göteborg med dubbelverkande hydrauliska skivbromsar. Det är ett effektivt bromssystem som kräver minimalt med underhåll och justeringar. Den lätta handsvetsade ramen och de starka Lite Race Disc-hjulen med maskinkullagrade nav tar dig runt Vättern på nolltid.

SPECIFIKATIONER

Ram	Aluminium 6061-T6, dubbelreducerade rör
Gaffel	Aluminium Straight taper D-type
Vevparti	Shimano R453
Hjul	Lite Race 622 disc
Däck	Schwalbe Marathon Plus 28×622, punkteringsskydd
Bakväxel	Shimano 105
Framväxel	Shimano R453
Växelreglage	Shimano R440
Bromsar	Shimano M575, hydraulisk skivbroms
Totalvikt	11 kg
Övrigt	27 växlar, bak 12–25, fram 50/39/30

STORLEKAR

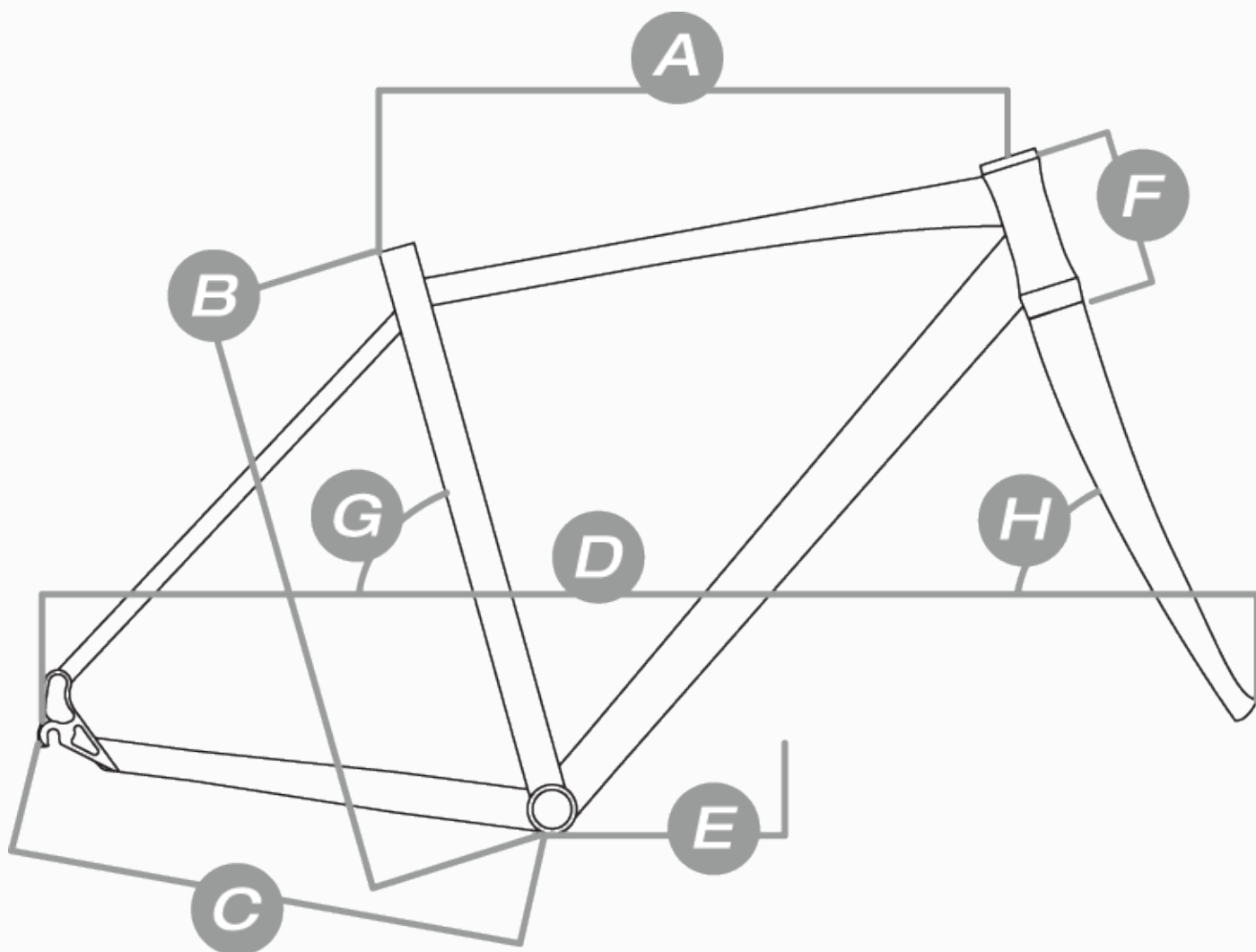

	A	B	C	D	E	F
S	550	458	440	1037	74,5	72
M	555	508	440	1039	74,5	72,5
L	575	559	440	1049	74	73
XL	595	610	440	1058	73,5	73,5

[SE SPECIFIKATION & GEOMETRI](#) 



PRO SLD

För dig som vill kunna träna och pendla på samma cykel är den här modellen oslagbar. Huvudtanken med Pro SLD är att den skall gå fort och vara lättrampad. Redan vid första provcykling märks det att den här modellen är något helt speciellt. Det känns nästan som att cykla i konstant medvind. Vi bygger Pro SLD i Göteborg och utrustar den med hydrauliska skivbromsar samt Schwalbes premiumdäck, Marathon Plus med fantastiskt punkteringsskydd.

SPECIFIKATIONER

Ram	Aluminium 6061-T6 dubbelreducerade rör
Gaffel	Aluminium Straight taper D-type
Vevparti	Shimano M361
Hjul	Linus DSS nav, Linus Disc fälg
Däck	Schwalbe Marathon plus 28×622, punkteringsskydd
Bakväxel	Shimano Tiagra
Framväxel	Shimano M412
Växelreglage	Shimano M360, Rapid Fire
Bromsar	Hayes Stroker Ryde hydraulisk skivbroms
Totalvikt	11,6 kg
Övrigt	24 växlar, bak 11–28, fram 48/38/28

STORLEKAR

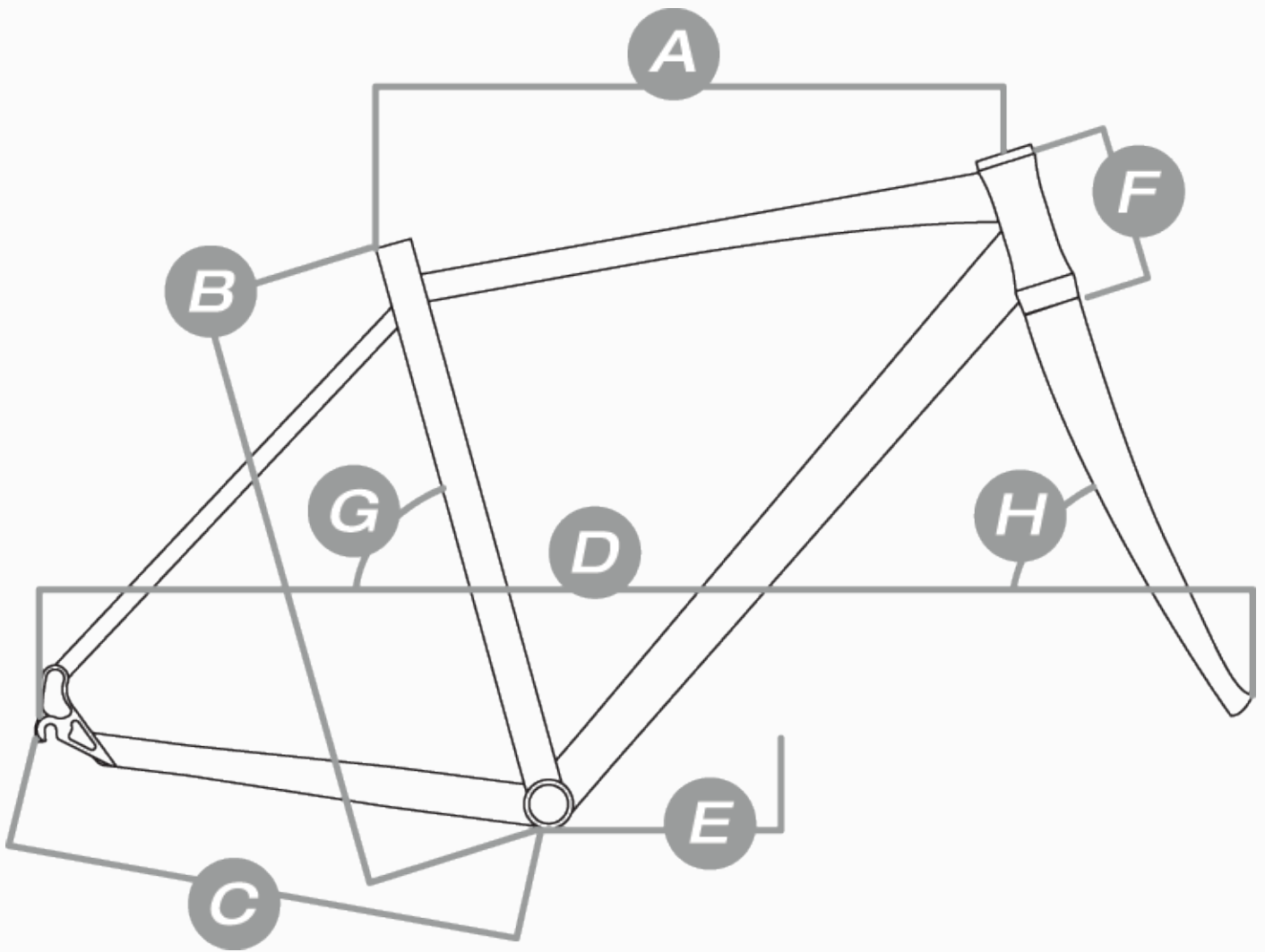

	A	B	C	D	E	F
S	550	458	440	1037	74,5	72
M	555	508	440	1039	74,5	72,5
L	575	559	440	1049	74	73
XL	595	610	440	1058	73,5	73,5

[SE SPECIFIKATION & GEOMETRI](#) 



HYBRID COMP

Instegsmodellen i racerhybridprogrammet är en mångsidig träningshybrid som dessutom fungerar utmärkt att cykla till jobbet eller skolan på. Hybrid Comp är snabb, lättrullad och rolig att köra. Nytt för i år är de fina skivbromsarna. Vill du ha en lättrullad cykel till jobbet eller motionsturen? Då säger vi bara: Provkör!

SPECIFIKATIONER

Ram	Aluminium 6061-T6
Gaffel	Hi-Ten D-type
Vevparti	Shimano M191
Hjul	Linus DSS nav, Linus Disc fälg
Däck	Kenda 28×622, reflexsida och punkteringsskydd
Bakväxel	Shimano 2300
Framväxel	Shimano M191
Växelreglage	Shimano ST-EF50
Bromsar	Mekanisk skivbroms
Totalvikt	12,3 kg
Övrigt	24 växlar, bak 11–30, fram 48/38/28

STORLEKAR

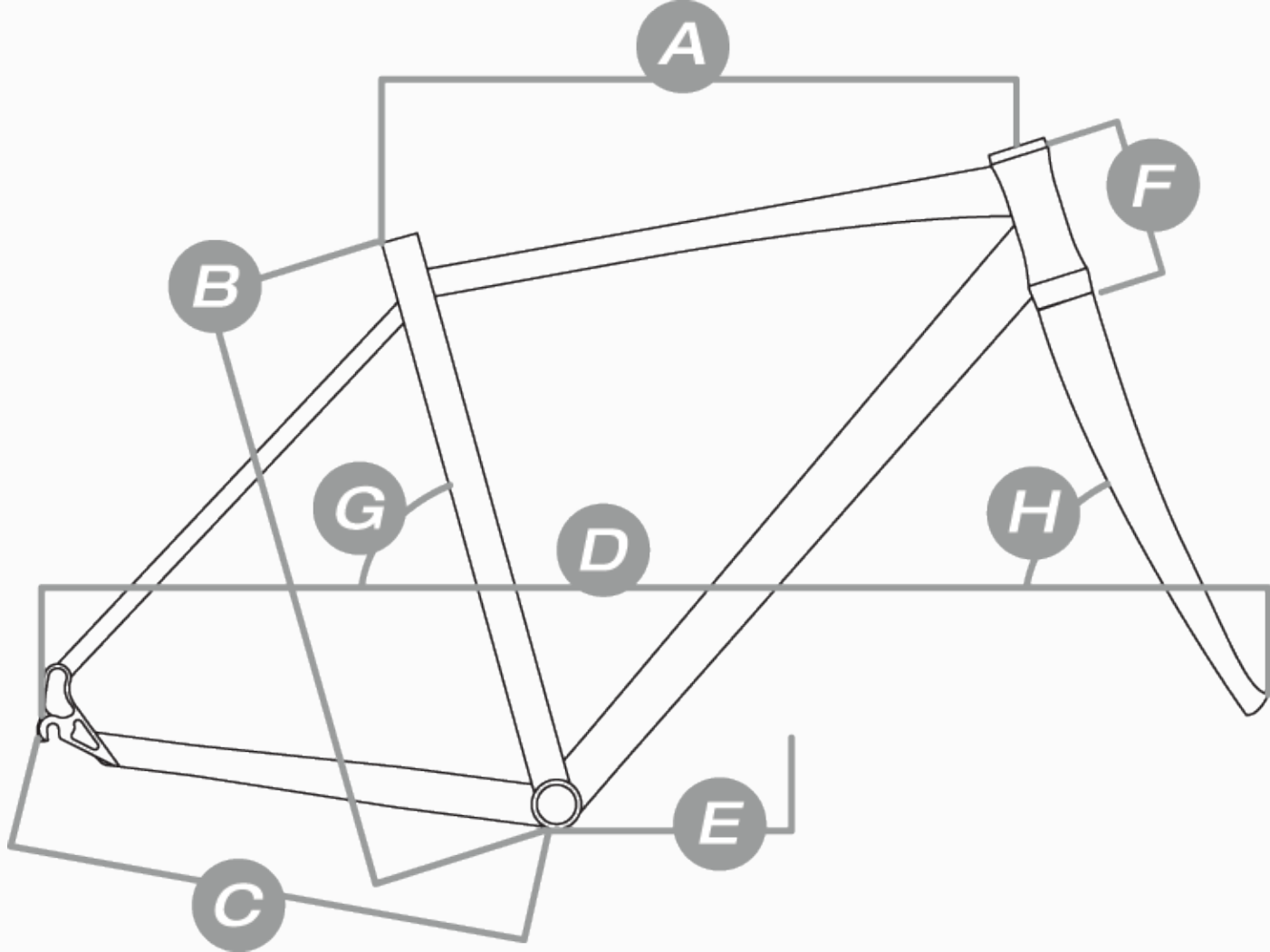

	A	B	C	D	E	F
20	550	508	440	1038	74,5	72
22	567	559	440	1046	74,5	73
24	589	610	440	1067	74,5	73
Dam						
	A	B	C	D	E	F
19	550	483	440	1038	74,5	72
21	555	534	440	1039	74,5	72,5

SE SPECIFIKATION & GEOMETRI



INTRO

Nykomlingen med en helt egen stil. En avslappnad och samtidigt sportig hybrid. Minimalistisk och välutrustad på samma gång. Intro kommer med 21-växlad drivlina och Shimanos näst intill underhållsfria rullbromsar. Lägg till Schwalbe-däck med utmärkt punkteringsskydd och du har en cykel som ger maximalt med körglädje och minimalt med bekymmer.

SPECIFIKATIONER

Ram	Aluminium 6061-T6
Gaffel	Hi-Ten D-type
Vevparti	Shimano M151
Hjul	Linus DSS nav, Linus Disc fälg
Däck	Schwalbe City Plus 40×622, punkteringsskydd
Bakväxel	Shimano Altus
Framväxel	Shimano TZ31
Växelreglage	Microshift Trigger
Bromsar	Shimano rullbroms fram & bak
Totalvikt	14,0 kg kg
Övrigt	21 växlar, bak 11–28, fram 48/38/28

STORLEKAR

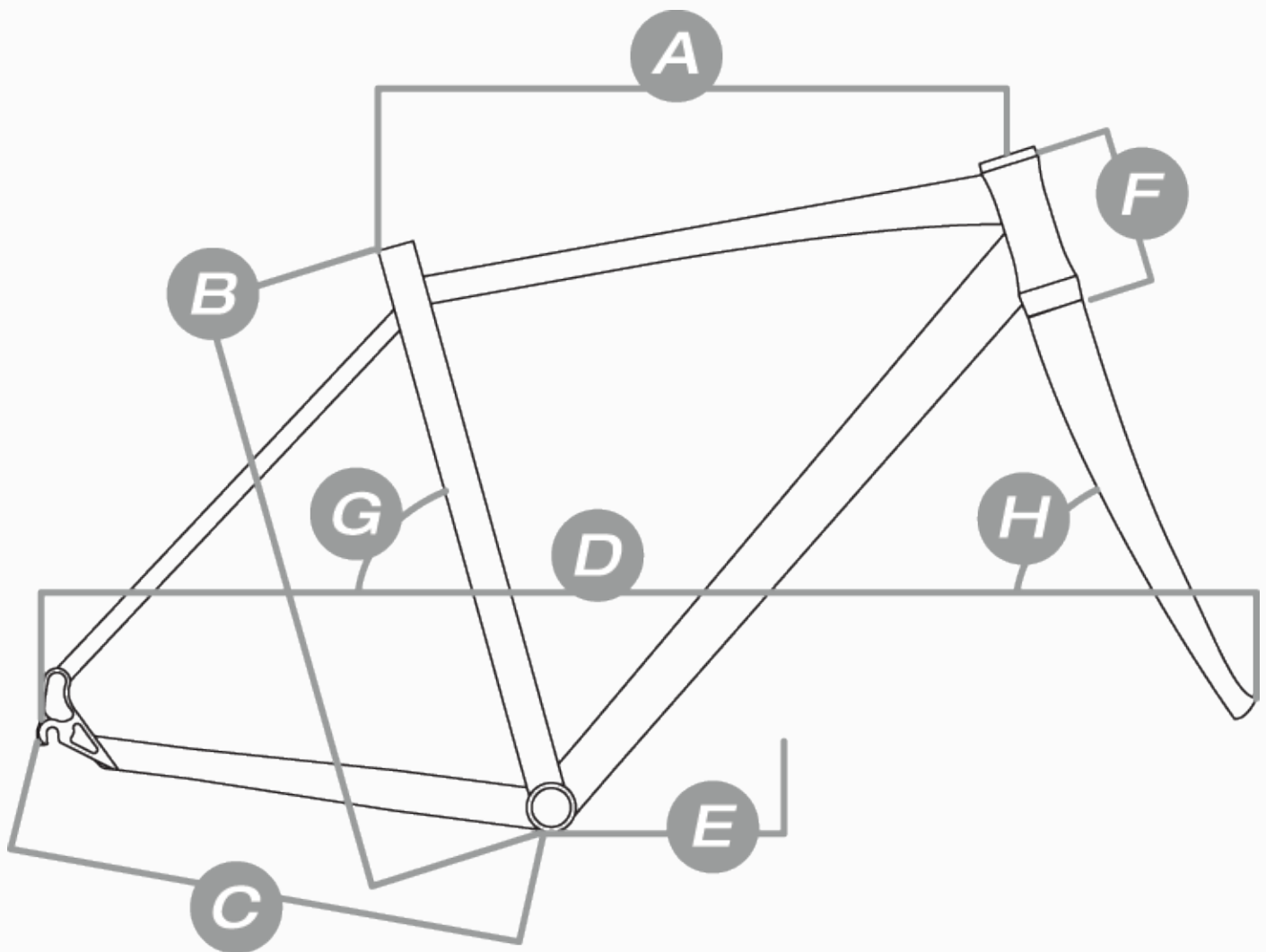

	A	B	C	D	E	F
S	566	435	455	1067	73	71
M	567	485	455	1069	73	71
L	586	535	455	1089	73	71
XL	605	585	455	1109	73	71

[SE SPECIFIKATION & GEOMETRI](#) 



INTRO 7 VXL

Precis som sin 21-växlade kusin har Intro 7 en komfortabel aluminiumram med rullbromsar och punkteringsskydd i däcken. Den stora skillnaden är sju växlar inkapslade i navet. Det reducerar underhållet till ett minimum. Som pricken över i:et får Intro 7 även ett kedjeskydd lackerat i ramens färg.

SPECIFIKATIONER

Ram	Aluminium 6061-T6
Gaffel	Hi-Ten D-type
Vevparti	Aluminium
Hjul	Shimano Nexus 7 bak, Shimano nav fram, Linus Disc fälg
Däck	Schwalbe City Plus 40×622, punkteringsskydd
Växelreglage	Shimano Nexus
Bromsar	Shimano rullbroms fram & bak
Totalvikt	14,2 kg kg
Övrigt	7 växlar, bak 18t, fram 42t

STORLEKAR

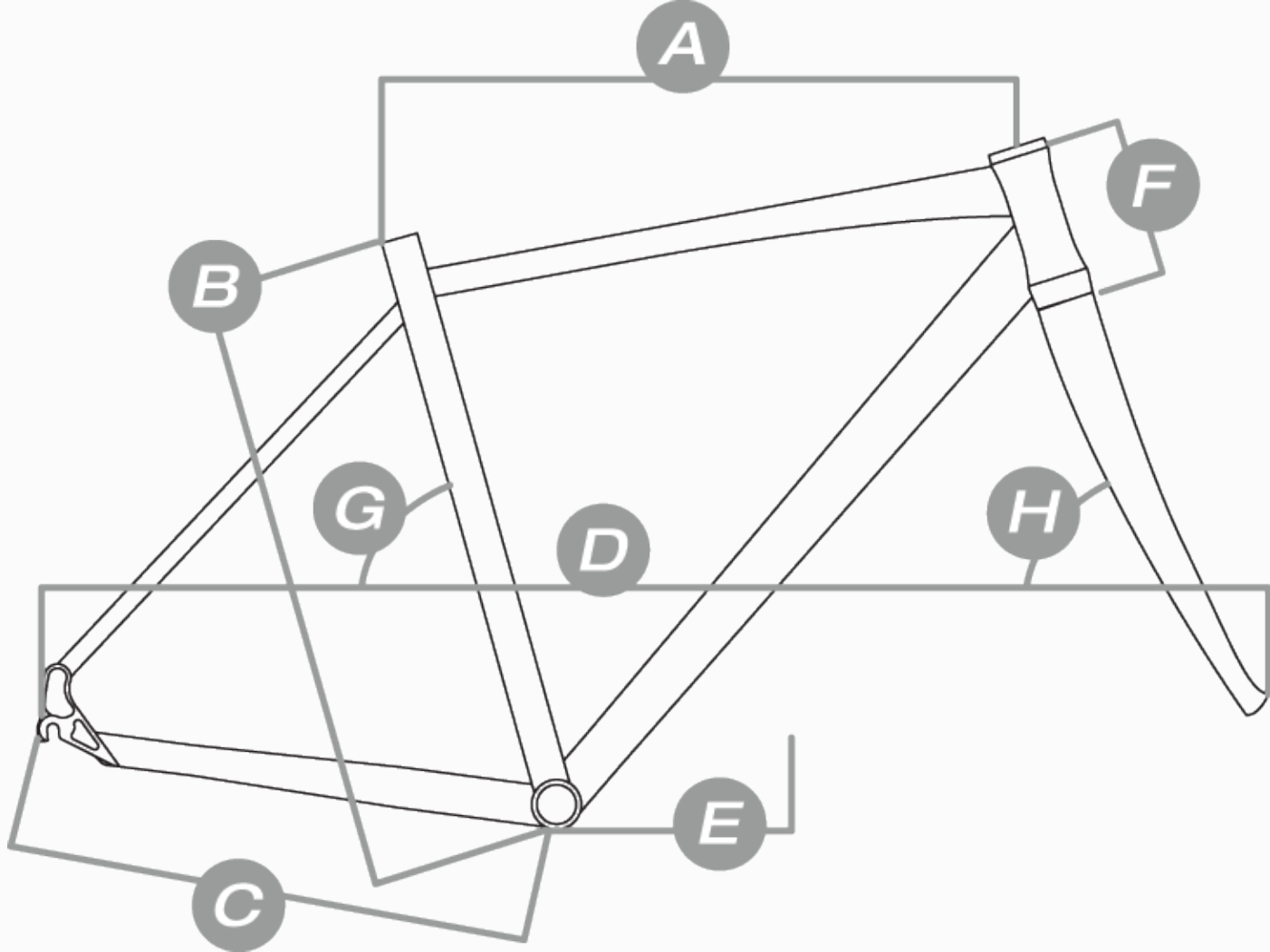

	A	B	C	D	E	F
S	566	435	442	1054	73	71
M	567	485	442	1056	73	71
L	586	535	442	1076	73	71
XL	605	585	442	1096	73	71

SE SPECIFIKATION & GEOMETRI [^](#)



HYBRID 501

En gedigen och påkostad allroundcykel. Hybrid 501 byggs i Göteborg på en lätt ram och komponenterna är noggrant utvalda. Den inbyggda speedliftern gör att du kan höja och sänka styret helt utan verktyg. Cykeln är utrustad med hydrauliska skivbromsar som kräver minimalt med underhåll och justeringar. Inga mer utslitna fälgar eller gråsvart gummidamm från bromsklossar som smutsar ned. Naturligtvis får du plats med pakethållare och lås om så önskas. Våra hybridmodeller har alltid lödda fästen för detta.

SPECIFIKATIONER

Ram	Aluminium 6061-T6, dubbelreducerade rör
Gaffel	Hi-Ten D-type
Vevparti	Shimano M361
Hjul	Linus DSS nav, Linus Disc fälg
Däck	Schwalbe City Plus 40×622, punkteringsskydd
Bakväxel	Shimano LX
Framväxel	Shimano M310
Växelreglage	Shimano M360
Bromsar	Hayes Stroker Ryde hydraulisk skivbroms

Totalvikt

14,0 kg kg

Övrigt

24 växlar, bak 11–30, fram 48/38/28

STORLEKAR

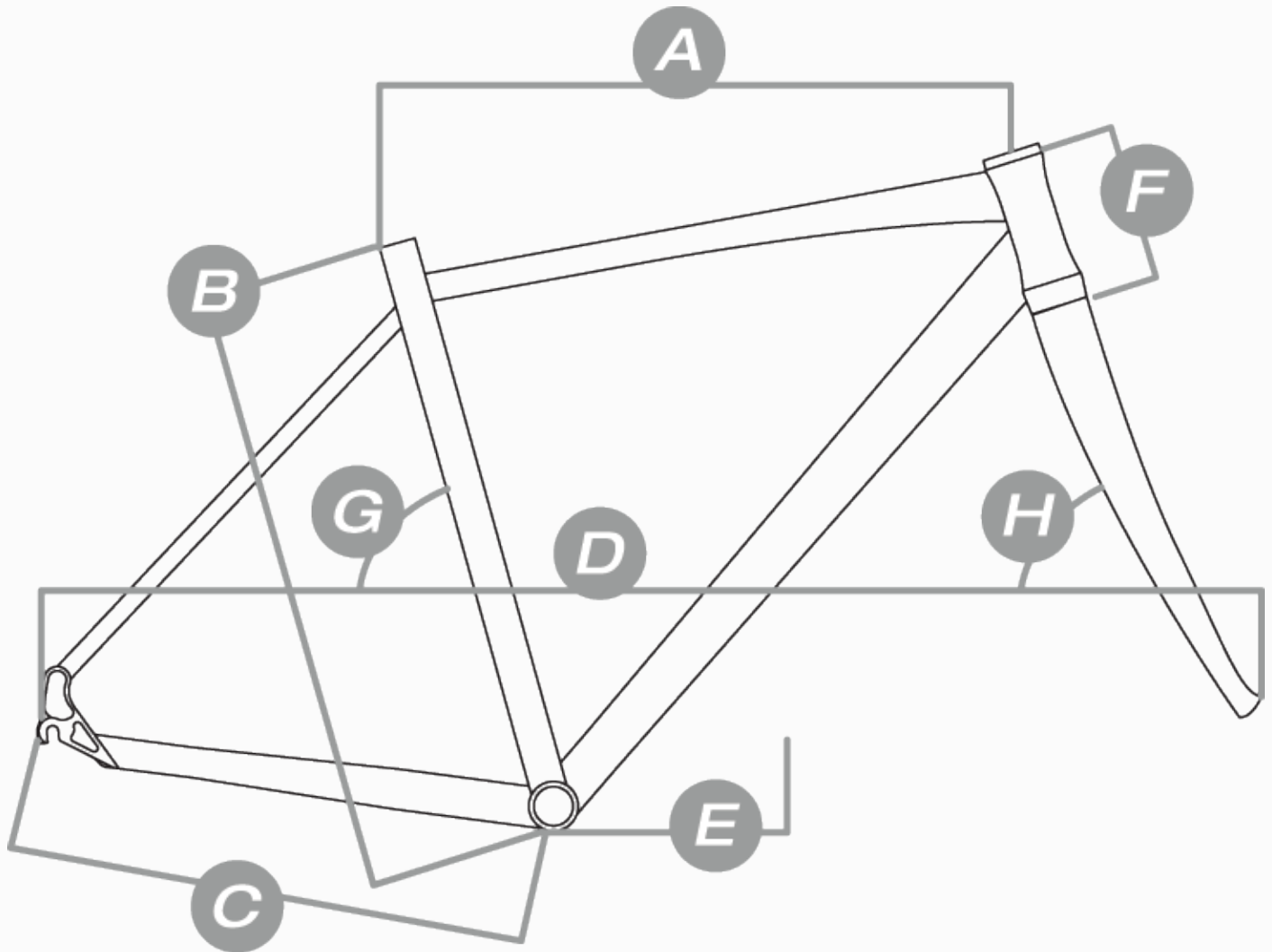

	A	B	C	D	E	F
20	571	508	445	1063	73	71
22	595	559	445	1089	73	71
24	615	610	445	1110	73	71
19	555	483	445	1057	73	70
21	567	533	445	1060	73	71

[SE SPECIFIKATION & GEOMETRI](#) 



HYBRID 401

Hybrid 401 är stilren och kompetent. Den har 24 växlar och är byggd på kvalitetskomponenter. Handsvetsad ram och speedlifter som gör att sittställningen kan ändras med ett enkelt handgrepp. Du får ut mer kraft med mindre insats vid varje tramtag. Precis som övriga hybrider har 401:an punkteringsskyddade däck som hjälper till att göra cyklandet bekymmersfritt. Givetvis har vi förberett för att montera lås och pakethållare. Fästen för dessa finns lödda i ramen.

SPECIFIKATIONER

Ram	Aluminium 6061-T6
Gaffel	Hi-Ten D-type
Vevparti	Shimano M191
Hjul	Linus DSS nav, Linus Disc fälg
Däck	Kenda 42×622, reflexsida och punkteringsskydd
Bakväxel	Shimano Alivio
Framvaxel	Shimano M191
Växelreglage	Shimano ST-EF50
Bromsar	Mekanisk skivbroms

STORLEKAR

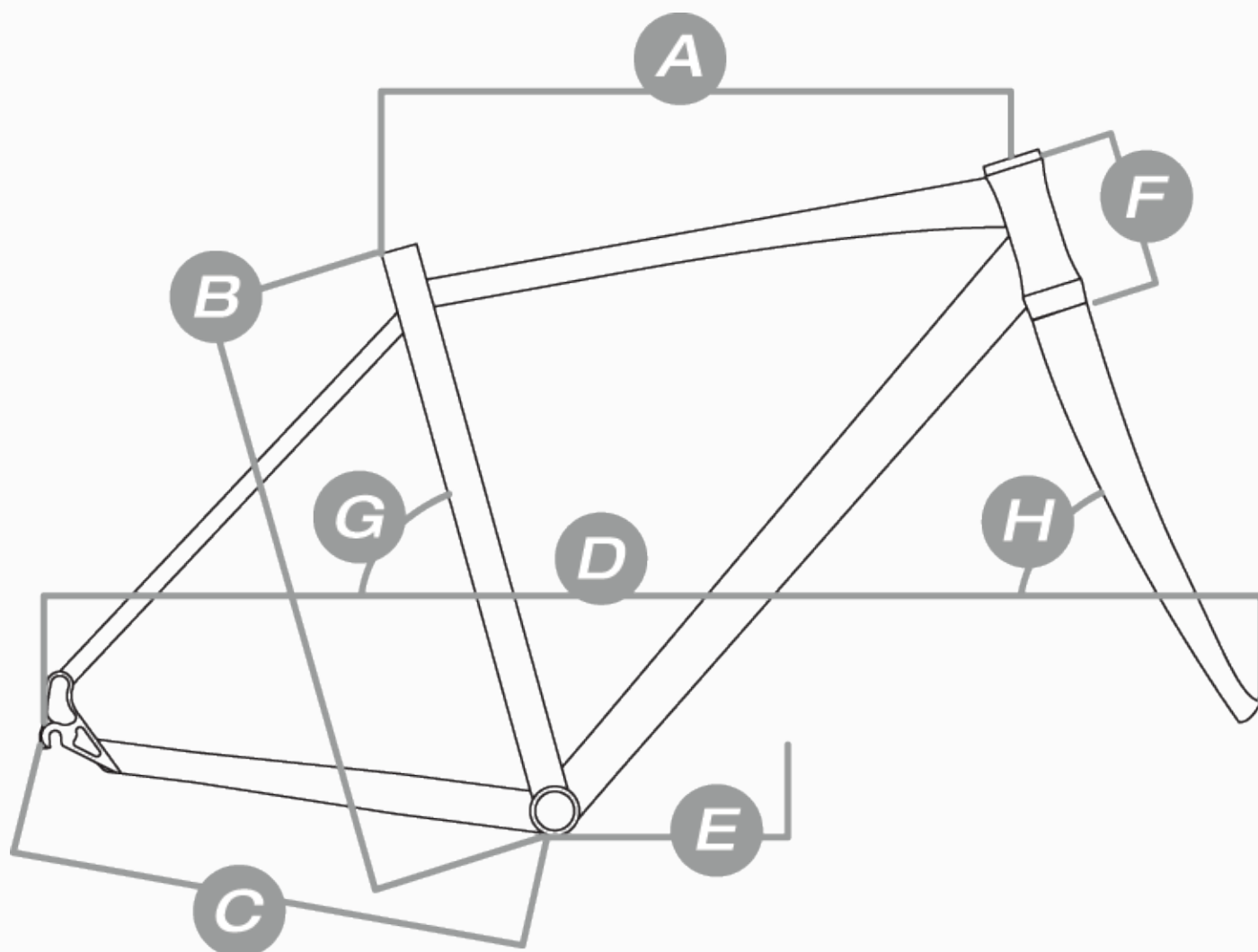

	A	B	C	D	E	F
20	571	508	445	1063	73	71
22	595	559	445	1089	73	71
24	615	310	445	1110	73	71
19	555	483	445	1057	73	70
21	567	533	445	1060	73	71

[SE SPECIFIKATION & GEOMETRI](#) 



HYBRID 301

Hybrid 301 är skräddarsydd för svenska förhållanden. Med inkapslade rullbromsar reduceras underhållet till ett minimum. Den originalmonterade navdynamon med halogenlampa fram gör cykelturen enklare. Cykeln kommer fullt utrustad med belysning, stöd, lås och pakethållare. Detta är en elegant brukshybrid med mycket bra prestanda.

SPECIFIKATIONER

Ram	Aluminium 6061-T6
Gaffel	Hi-Ten D-type
Vevparti	Shimano M191
Hjul	Shimano kassettnav bak, Shimano navdynamo fram
Däck	Schwalbe City Plus 40×622, punkteringsskydd
Bakväxel	Shimano Alivio
Framvaxel	Shimano M191
Växelreglage	Shimano ST-EF60
Bromsar	Shimano rullbroms fram & bak
Övrigt	21 växlar, bak 11–28, fram 48/38/28

STORLEKAR

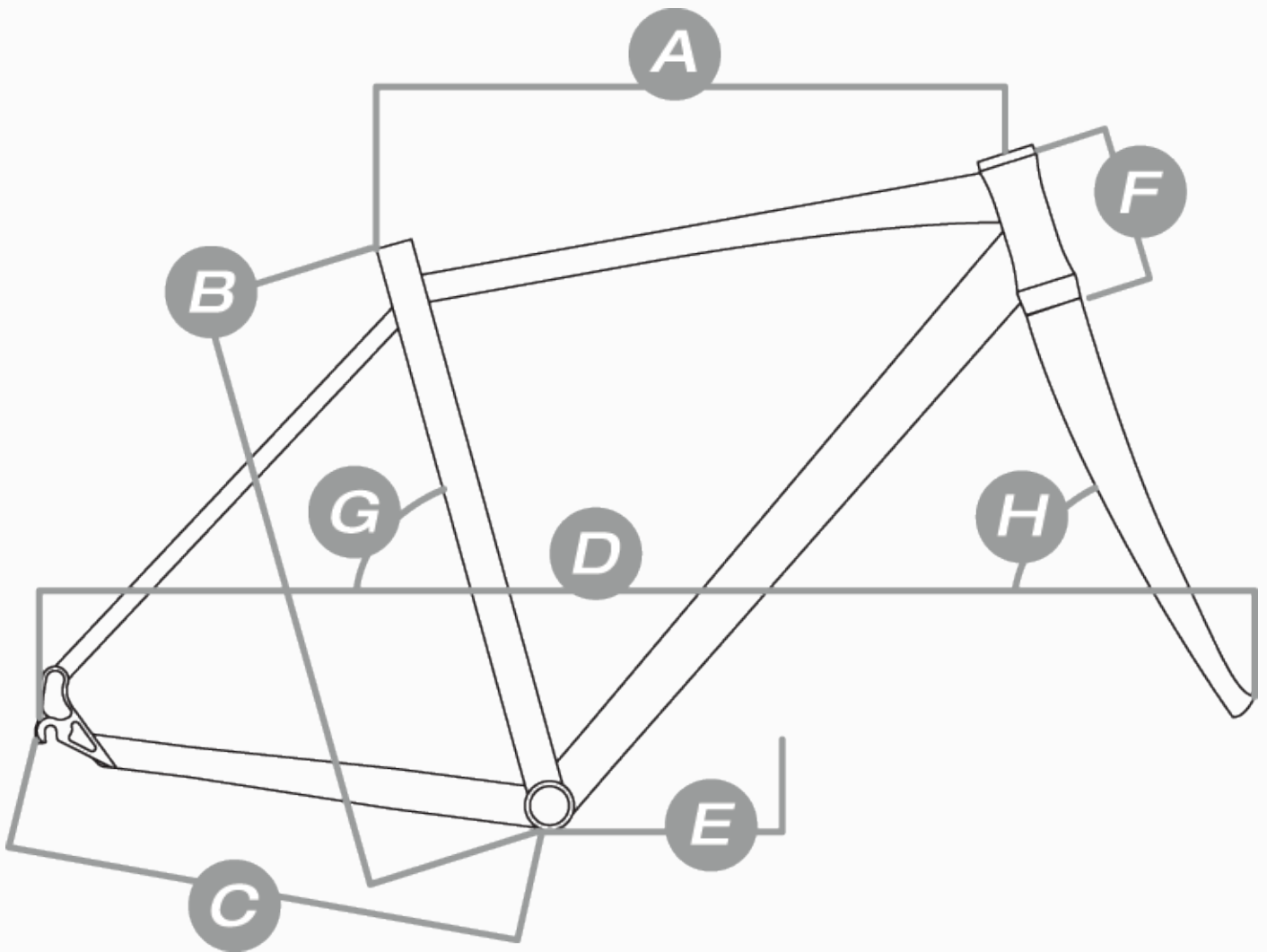

	A	B	C	D	E	F
20	571	508	445	1073	73	71
22	595	559	455	1099	73	71
24	615	610	455	1120	73	71
19	555	483	455	1067	73	70
21	567	533	455	1070	73	71

[SE SPECIFIKATION & GEOMETRI](#) 



HYBRID XC5

SPECIFIKATIONER

Ram	Aluminium 6061-T6
Gaffel	SR NEX, hydraulisk dämpning med lockout
Vevparti	Shimano M361
Hjul	SR NEX, hydraulisk dämpning med lockout
Däck	Kenda 42×622, reflexsida och punkteringsskydd
Bakväxel	Shimano Deore Shadow
Framväxel	Shimano M360
Växelreglage	Shimano M360
Bromsar	Hayes Stroker Ryde hydraulisk skivbroms
Övrigt	24 växlar, bak 11–30, fram 48/38/28

STORLEKAR

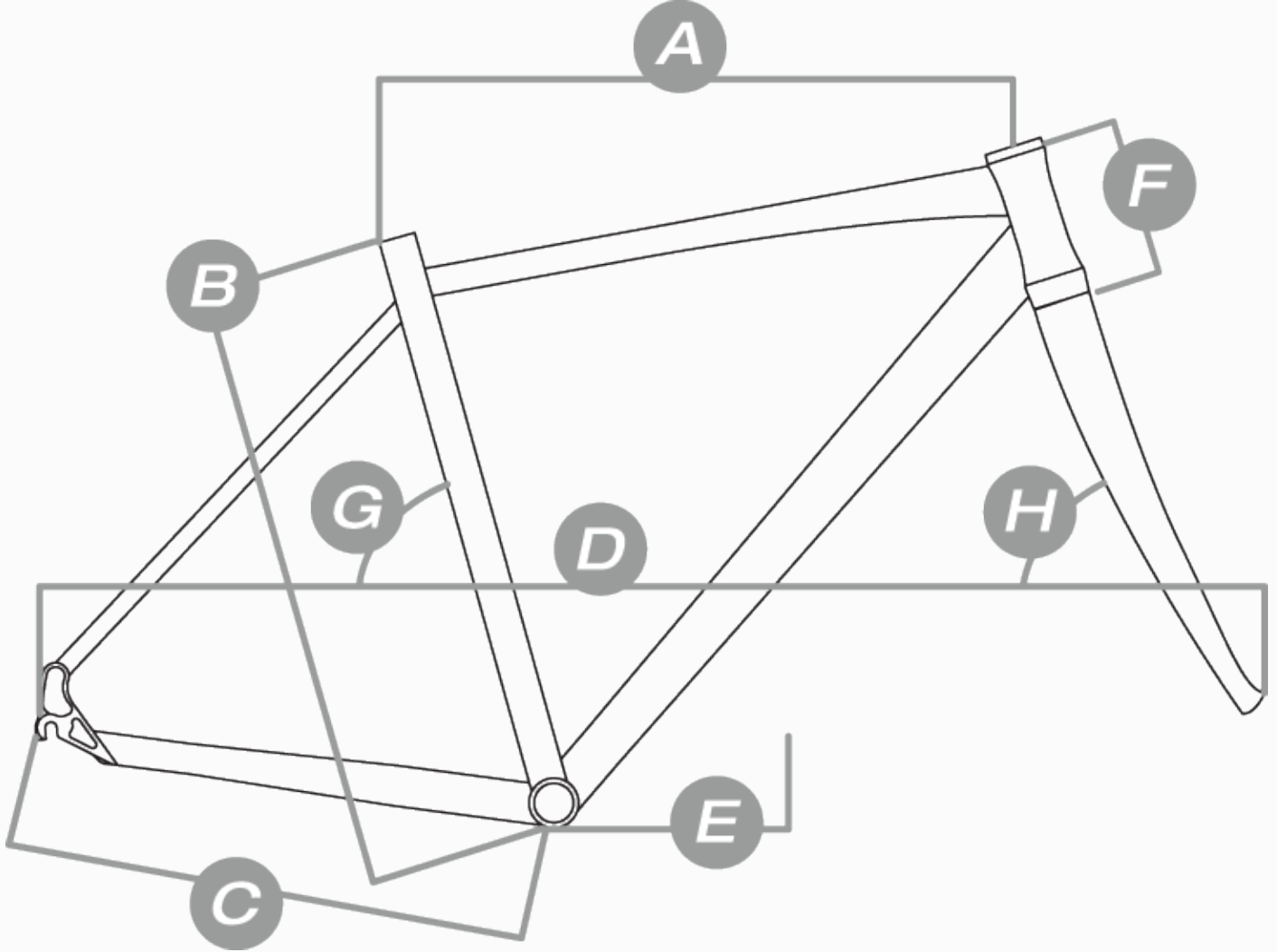

	A	B	C	D	E	F
18	556	457	445	1060	73	70
20	568	508	445	1061	73	71
22	596	559	445	1090	73	71
19	556	483	445	1060	73	70
21	569	533	445	1062	73	71

[SE SPECIFIKATION & GEOMETRI](#) 



HYBRID XC3

En sportig och komfortabel cykel som lånar många bra egenskaper från mountainbiken. Dämpargaffel som hjälper till på sämre vägar och stigar samt stora hjul som rullar lätt även på slät asfalt. Hybrid XC3 är byggd på en lätt, stark aluminiumram och har samma välavstämde geometri och sittställning som storebror Hybrid XC5. Liksom övriga hybrider är XC3:an också förberedd för skärmar och pakethållare. På ramen finns även lödda fästen för lås. Det är bara några av de egenskaper som kommer att göra cykelturen enklare och bekvämare.

SPECIFIKATIONER

Ram	Aluminium 6061-T6
Gaffel	SR NEX, justerbar
Vevparti	Shimano M191
Hjul	Linus DSS nav, Linus Disc fälg
Däck	Kenda 42×622, reflexsida och punkteringsskydd
Bakväxel	Shimano Alivio
Framväxel	Shimano M191
Växelreglage	Microshift Trigger TS75
Bromsar	Mekanisk skivbroms

STORLEKAR

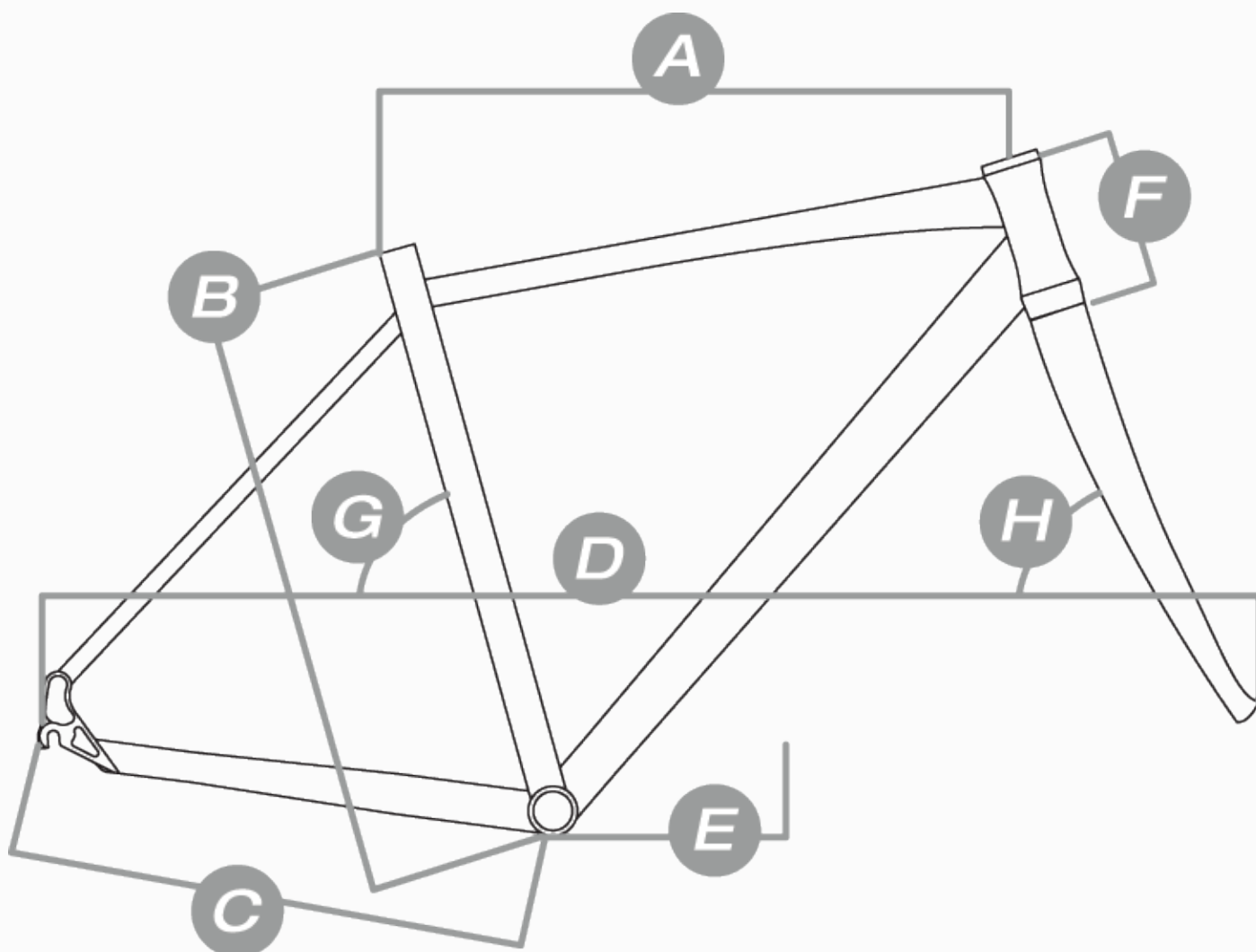

	A	B	C	D	E	F
18	556	457	445	1060	73	70
20	568	508	445	1061	73	71
22	596	559	445	1090	73	71
19	556	483	445	1060	73	70
21	569	533	445	1062	73	71

[SE SPECIFIKATION & GEOMETRI](#) 



HYBRID 307

Välbyggd och pålitlig hybrid med Shimano Nexus sjuväxlade nav och rullbroms fram. Hybrid 307 har samma fina köregenskaper som övriga hybridmodeller men med ett minimum av servicebehov. Byggt på en lätt, stabil aluminiumram med växlar, bromsar och dynamo inkapslade i naven. Med den inbyggda speedliftern kan man höja och sänka styret helt utan verktyg. Cykeln kommer fullt utrustad med belysning, stöd, lås och pakethållare. Byggt med omsorg, i Göteborg.

SPECIFIKATIONER

Ram	Aluminium 6061-T6
Gaffel	Hi-Ten D-type
Vevparti	Aluminium
Hjul	Shimano Nexus 7 bak, Shimano navdynamo fram
Däck	Schwalbe City Plus 40×622, punkteringsskydd
Växelseglage	Shimano Nexus 7 vridreglage
Bromsar	Fotbroms bak, Shimano rullbroms fram
Övrigt	7 växlar, bak 18t, fram 38t

STORLEKAR

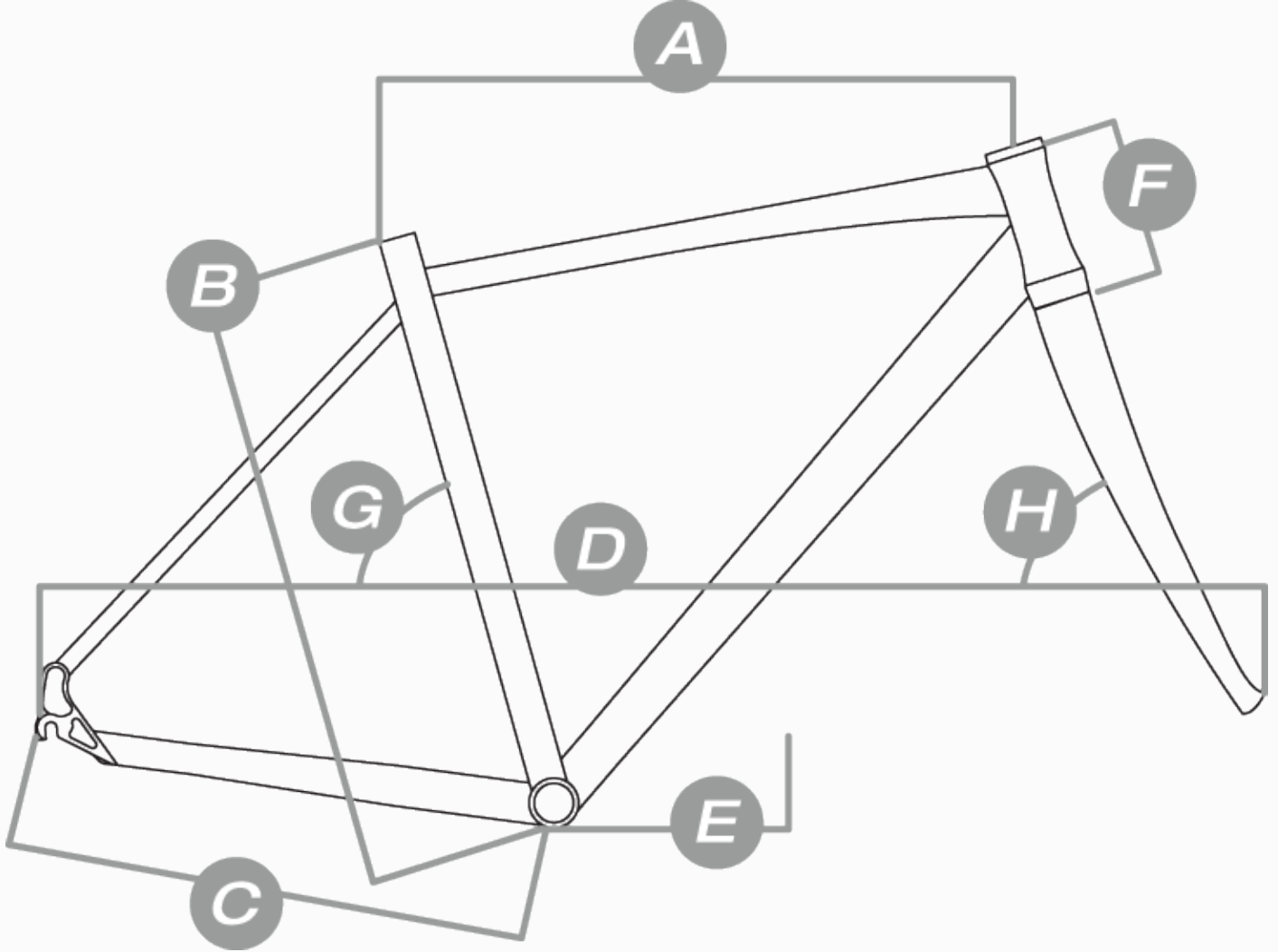

	A	B	C	D	E	F
20	571	508	442	1060	73	71
22	596	559	442	1087	73	71
24	615	610	442	1107	73	71
19	555	483	442	1054	73	70
21	567	533	442	1054	73	71

[SE SPECIFIKATION & GEOMETRI](#) 



SHADOW

Konceptcykeln Shadow vann Shimano Design Award 2008 och står nu på Röhsska Museet i Göteborg. Vårt mål har varit att skapa en avskalad citycykel med premiumkomponenter och unik framtoning. Lite som en sportbil för vardagsbruk. Shimanos exklusiva Alfine-grupp med polerade komponenter inkluderar skivbromsar, integrerad dynamo och åtta inkapslade växlar i baknavet. Geometri och sittställning ger en snabb och mycket lättrullande cykel som är rolig att cykla på. Perfekt som pendlare för dig som vill ha en så underhållsfri cykel som möjligt.

SPECIFIKATIONER

Ram	Aluminium 6061-T6 dubbelreducerade rör
Gaffel	Aluminium Straight taper D-type
Vevparti	Shimano Alfine
Hjul	Shimano Alfine nav med dynamo fram, Linus Next fälg
Däck	Kenda 28×622, reflexsida och punkteringsskydd
Bromsar	Shimano Alfine skivbroms hydraulisk
Totalvikt	13,2 kg kg
Övrigt	Bak 20t, fram 45t

STORLEKAR

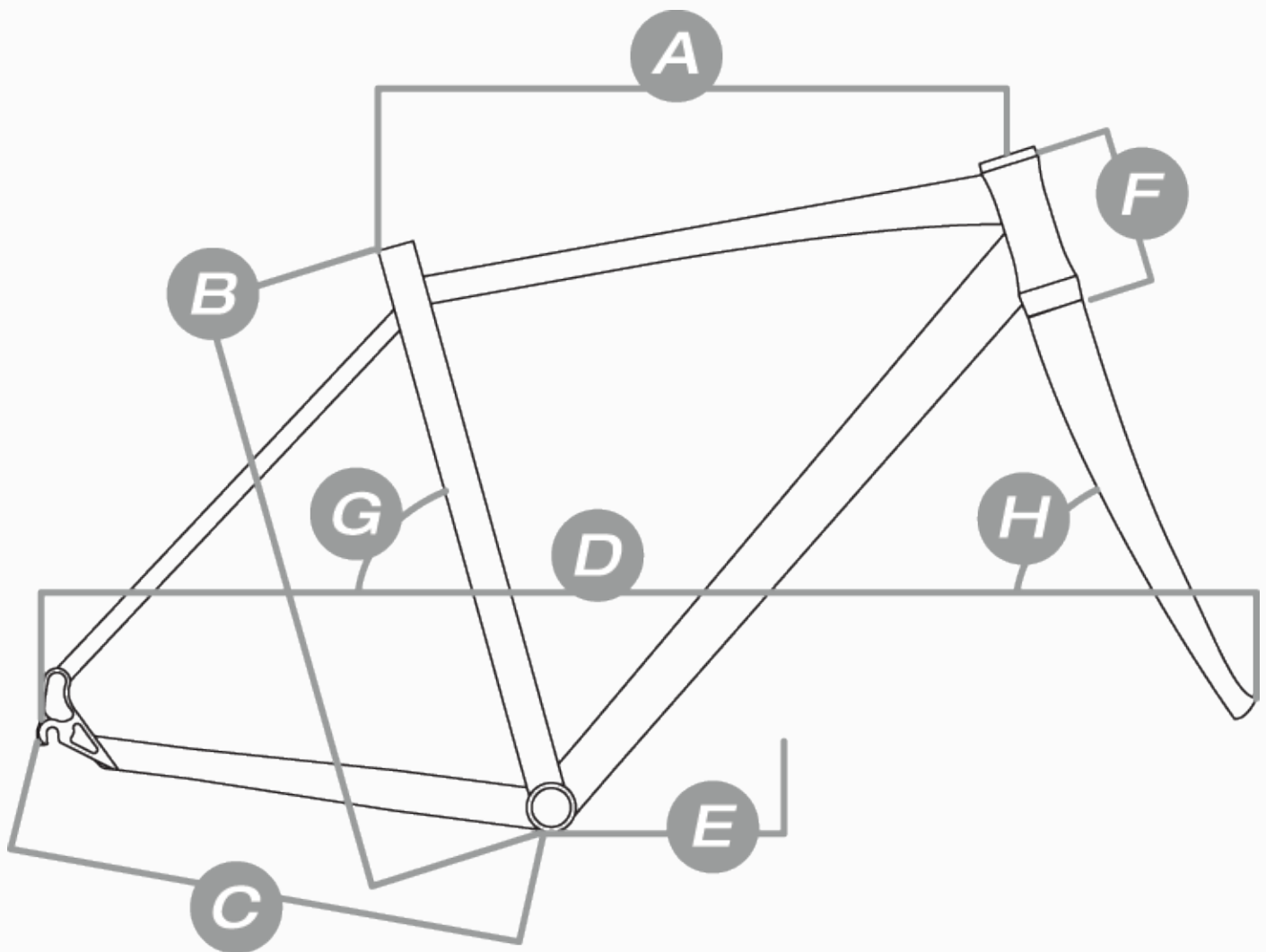

	A	B	C	D	E	F
S	550	580	440	1043	74,5	71,5
M	573	630	440	1049	74,5	72
L	592	680	440	1049	74,5	73

[SE SPECIFIKATION & GEOMETRI](#) 



ROAD MASTER

Vill du köra oväxlat med stil? Road Master har modern geometri och lätt aluminiumram. Design och dekalsättning är en hyllning till Nishikis klassiska 80-talsracer Road Master.

Det här en citybike med skärmar lackerade i ramens färg och polerade högflänsnav. Bakhjulet går enkelt att vända för att köra "fixat".

SPECIFIKATIONER

Ram	Aluminium 6061-T6
Gaffel	Aluminium
Vevparti	Aluminium
Hjul	Formula Track nav, Linus Next fälg
Däck	Kenda 28×622, reflexsida och punkteringsskydd
Bromsar	Tektro R365
Totalvikt	10,3 kg kg
Övrigt	Bak 16t (vändbar med eller utan frihjul), fram 42t

STORLEKAR

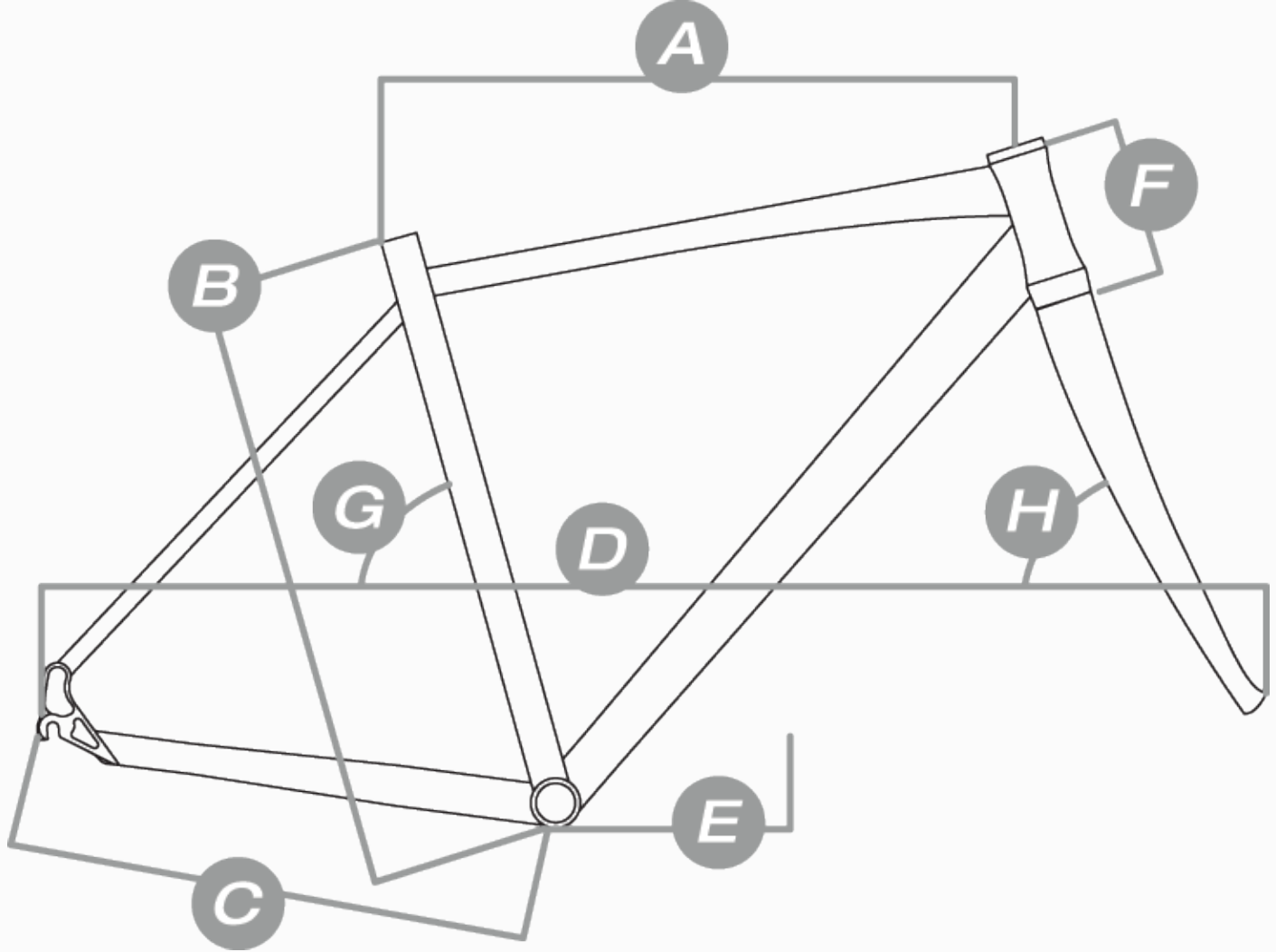

	A	B	C	D	E	F
49	550	490	423	1020	74,5	72
52	506	520	423	1026	74,5	72,5
56	570	560	423	1032	74,5	73
59	580	590	423	1043	74,5	73

SE SPECIFIKATION & GEOMETRI 



SRI CARBON

Vår mest avancerade modell på cross country-området är totalt kompromisslös. En mycket lätt och fantastiskt styv ram helt i carbon, fullmatad med det yppersta i komponentväg. SRI Carbon har fått mycket fin kritik av både press och cyklister. Ramen är tillverkad med samma teknik som vår landsvägsvärsting Team Carbon. Det ger ett mycket lätt och styvt chassi. Cykeln handbyggs i Göteborg med Shimanos nya XTR-växlar och Rapid Fire Plus-reglage, Rock Shox nya SID Teamgaffel, Lite Limited XC-hjul och Hayes ultralätta Stroker Gram-bromsar. Vårt mål har varit att ta fram en helt oslagbar XC-racer. Du kommer inte att bli besviken.

SPECIFIKATIONER

Ram	Full monocoque high-modulus (HM-70) carbon
Gaffel	Rock Shox SID Team, 80 mm, lockout på styret
Vevparti	FSA SLK Light
Hjul	Lite Limited XC disc
Däck	Schwalbe Nobby Nic EVO/Racing Ralph EVO 26×2,10
Bakväxel	Shimano XTR Shadow
Framväxel	Shimano XTR down-swing
Växelreglage	Shimano XTR, Rapid Fire Plus

Bromsar	Hayes Stroker Gram, hydraulisk skivbroms
Totalvikt	9,9 kg kg
Övrigt	27 växlar, bak 11–32, fram 44/32/22

STORLEKAR

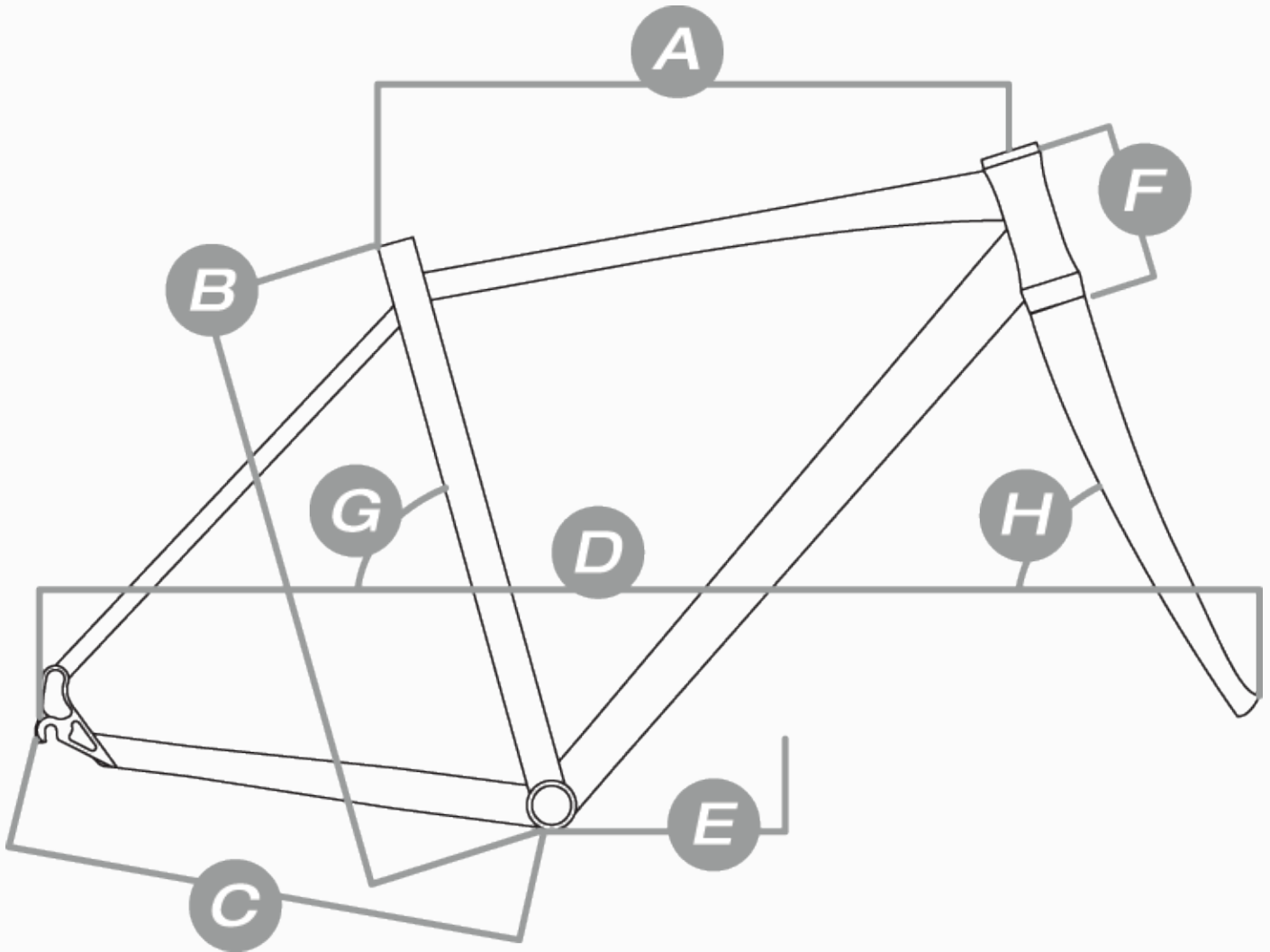

	A	B	C	D	E	F
17	576	432	425	1056	73,5	71
19	593	483	425	1067	73	71
21	605	533	425	1079	73	71

[SE SPECIFIKATION & GEOMETRI](#)



SRI TEAM

Vi bygger SRI Team i Göteborg på en trippelreducerad ram och cykeln utrustas med mycket fina komponenter från Lite, Shimano, Hayes och FSA. Kronan på verket är en styv Rock Shox Reba SL-gaffel där lockouten flyttats till styret. Det här är en mycket kvalificerad långlopps- och XC-racer med kvalitetskomponenter rakt igenom.

SPECIFIKATIONER

Ram	Aluminium 6061-T6, trippelreducerade rör
Gaffel	Rock Shox Reba SL, 100 mm, lockout på styret
Vevparti	FSA V-Drive
Hjul	Lite Race XC disc
Däck	Schwalbe Nobby Nic/Racing Ralph 26×2,25
Bakväxel	Shimano XTR
Framväxel	Shimano XT
Växelreglage	Shimano XT, Rapid Fire Plus
Bromsar	Hayes Stroker carbon, hydraulisk skivbroms
Totalvikt	11,3 kg kg

STORLEKAR

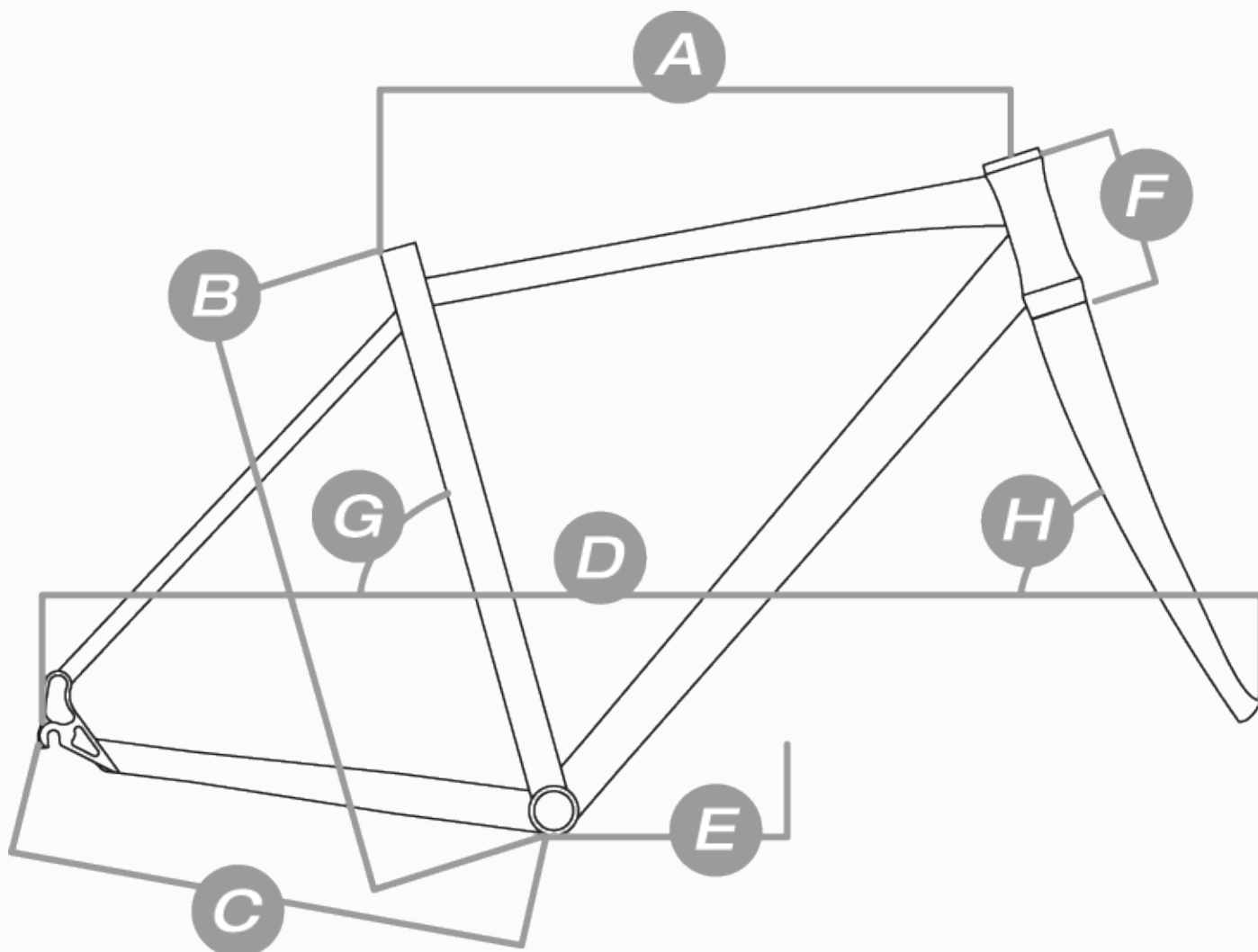

	A	B	C	D	E	F
17	578	432	420	1059	73,5	70,5
19	591	483	420	1072	73,5	70,5
21	598	533	420	1075	73,5	71

[SE SPECIFIKATION & GEOMETRI](#) 



TEAM

Team har samma fina trippelreducerade ram som sin storebror SRI Team. Även Team byggs i Göteborg och utrustas med Shimano 27-växlad drivlina, SLX Shadow-bakväxel, hydrauliska skivbromsar och Rock Shox Dart2-gaffel med lockout på styret. Vi har även inkluderat ett par pålitliga Shimano SPD-pedaler och därmed är cykeln i det närmaste komplett från start. Sammantaget är Team en mycket kompetent cross country-cykel att träna på, och kanske också att börja tävla på.

SPECIFIKATIONER

Ram	Aluminium 6061-T6, trippelreducerade rör
Gaffel	Rock Shox Dart 2, 100 mm, lockout på styret
Vevparti	FSA Comet
Hjul	Linus DSS nav, Linus Disc fälg
Däck	Schwalbe Smart Sam 26×2,10
Bakväxel	Shimano SLX Shadow
Framvaxel	Shimano Deore
Växelreglage	Shimano Deore, Rapid Fire Plus
Bromsar	Hayes Stroker Ryde hydraulisk skivbroms

Totalvikt 13,1 kg kg

Övrigt 27 växlar, bak 11–32, fram 44/32/22

STORLEKAR

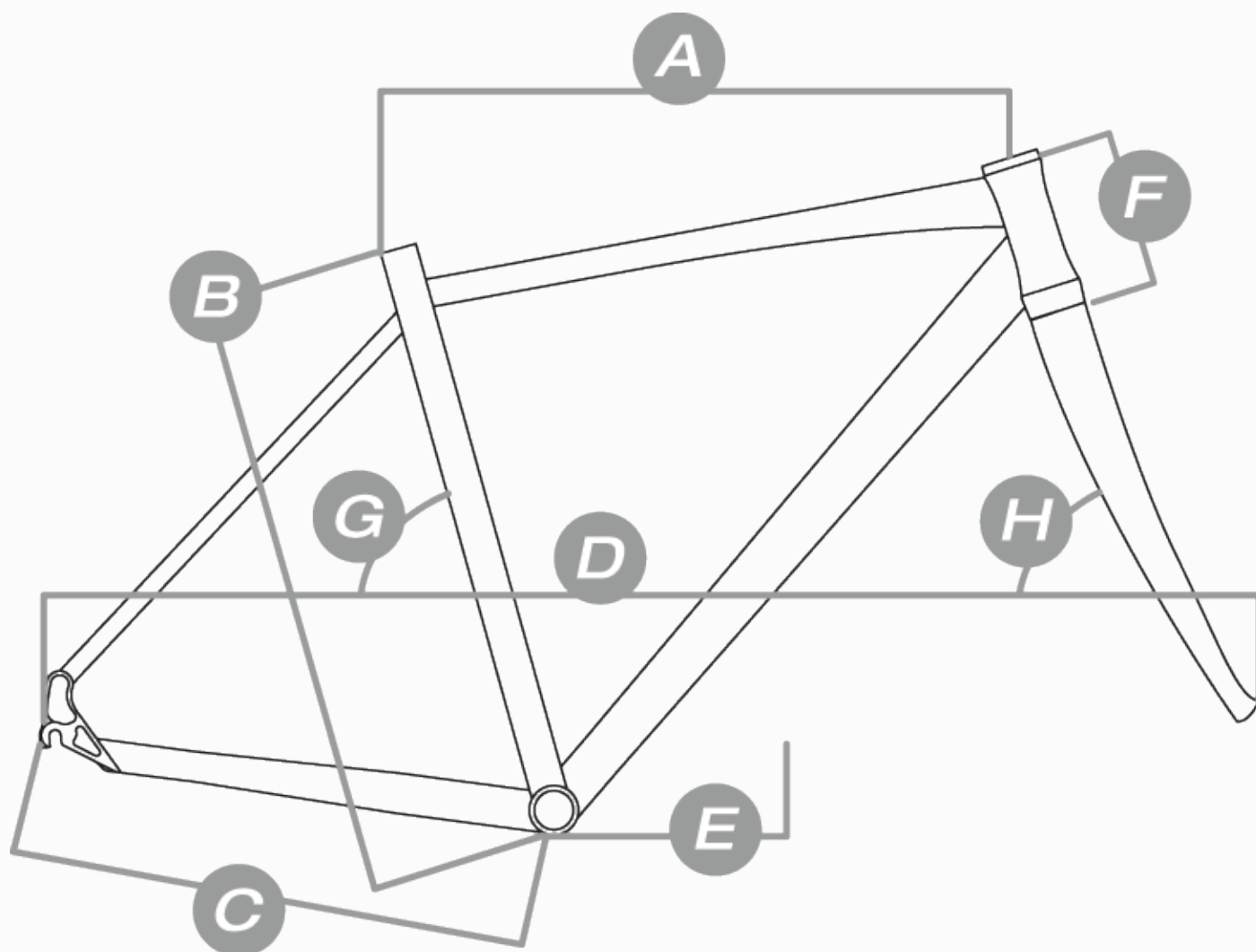

	A	B	C	D	E	F
17	578	432	420	1059	73,5	70,5
19	591	483	420	1072	73,5	70,5
21	598	533	420	1075	73,5	71

[SE SPECIFIKATION & GEOMETRI](#) 



COLORADO

Colorado är en 24-växlad cross country-cykel med mekaniska skivbromsar och justerbar dämpargaffel. Den här cykeln kommer till sin rätt på leriga skogsstigar och sugande grusvägar. Hjulen är byggda med starka Linus Disc-fälgar och smidda ekrar.

SPECIFIKATIONER

Ram	Aluminium 6061-T6
Gaffel	SR XCT, 80 mm, justerbar
Vevparti	Shimano M311
Hjul	Linus DSS nav, Linus Disc fälg
Däck	CST Copperhead 26×2,0
Bakväxel	Shimano Alivio
Framväxel	Shimano M190
Växelreglage	Microshift Trigger TS70
Bromsar	Mekanisk skivbroms
Totalvikt	13,9 kg kg
Övrigt	24 växlar, bak 11-32, fram 42/32/22

STORLEKAR

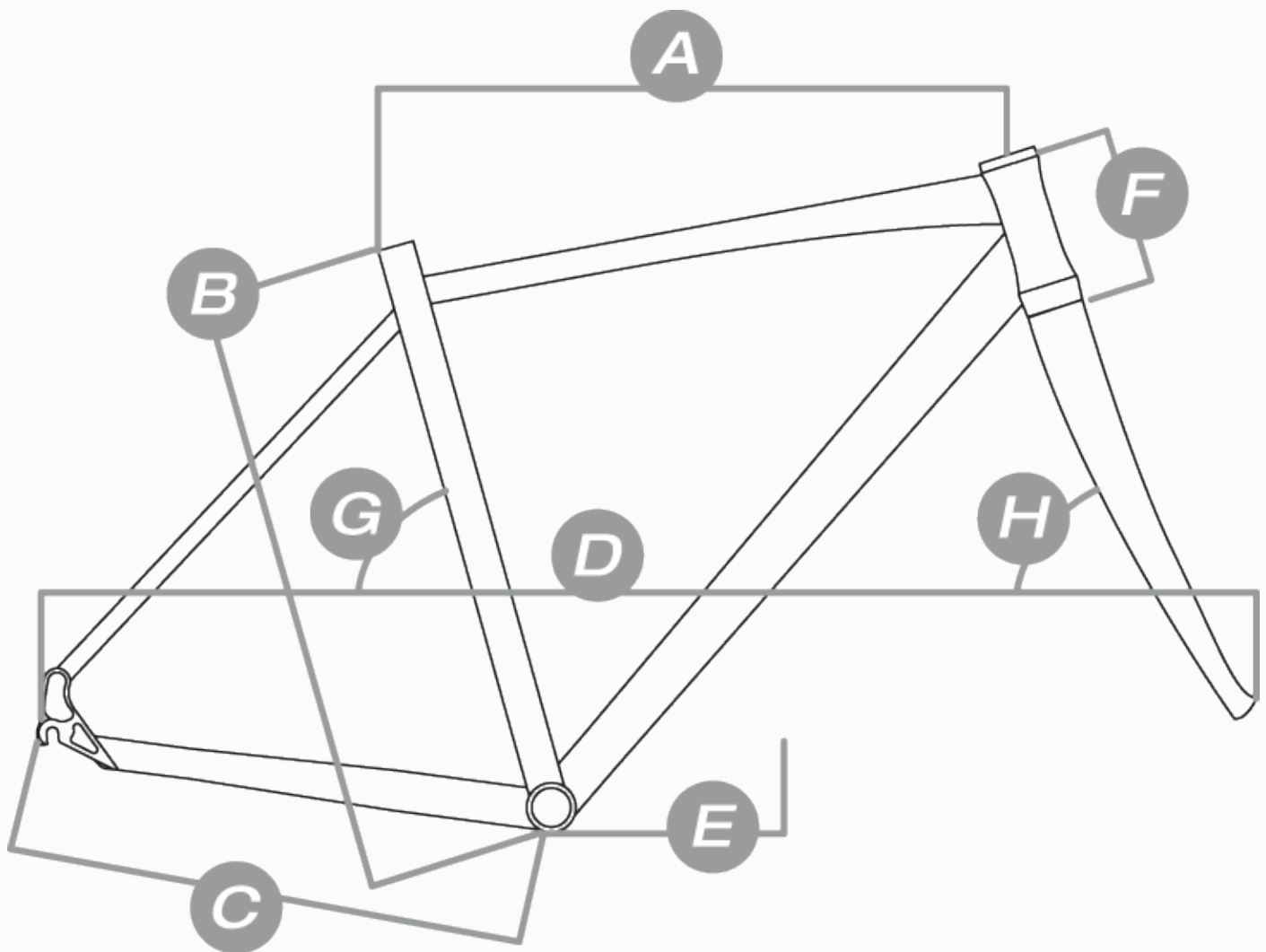

	A	B	C	D	E	F
17	576	432	420	1055	73,5	70,5
19	590	483	420	1069	73,5	10,5
21	606	533	420	1086	73,5	70,5

[SE SPECIFIKATION & GEOMETRI](#) 



RULE

Rule är en dirt-inspirerad mountainbike med skivbromsar och justerbar dämpargaffel. Det är en perfekt cykel för dig som vill ha en allround-MTB med robusta hjul och fet ram. Utrustad med Shimano Alivio-bakväxel och Shimano-skivbromsar. Sadeln har extra padding för att skydda dig. Fet ram och breda plattformspedaler ger respekt utan slagsmål. Vi säger bara: "Ride stylish and rule!".

SPECIFIKATIONER

Ram	Aluminium 6061-T6
Gaffel	SR XCM, 100 mm, justerbar
Vevparti	Shimano M151
Hjul	Linus DSS nav, Linus Disc fälg
Däck	Kenda K-RAD 26×2,3
Bakväxel	Shimano Alivio
Framvaxel	Shimano M190
Växelreglage	Microshift Trigger TS75
Bromsar	Mekanisk skivbroms
Övrigt	21 växlar, bak 11-28, fram 42/34/24

STORLEKAR

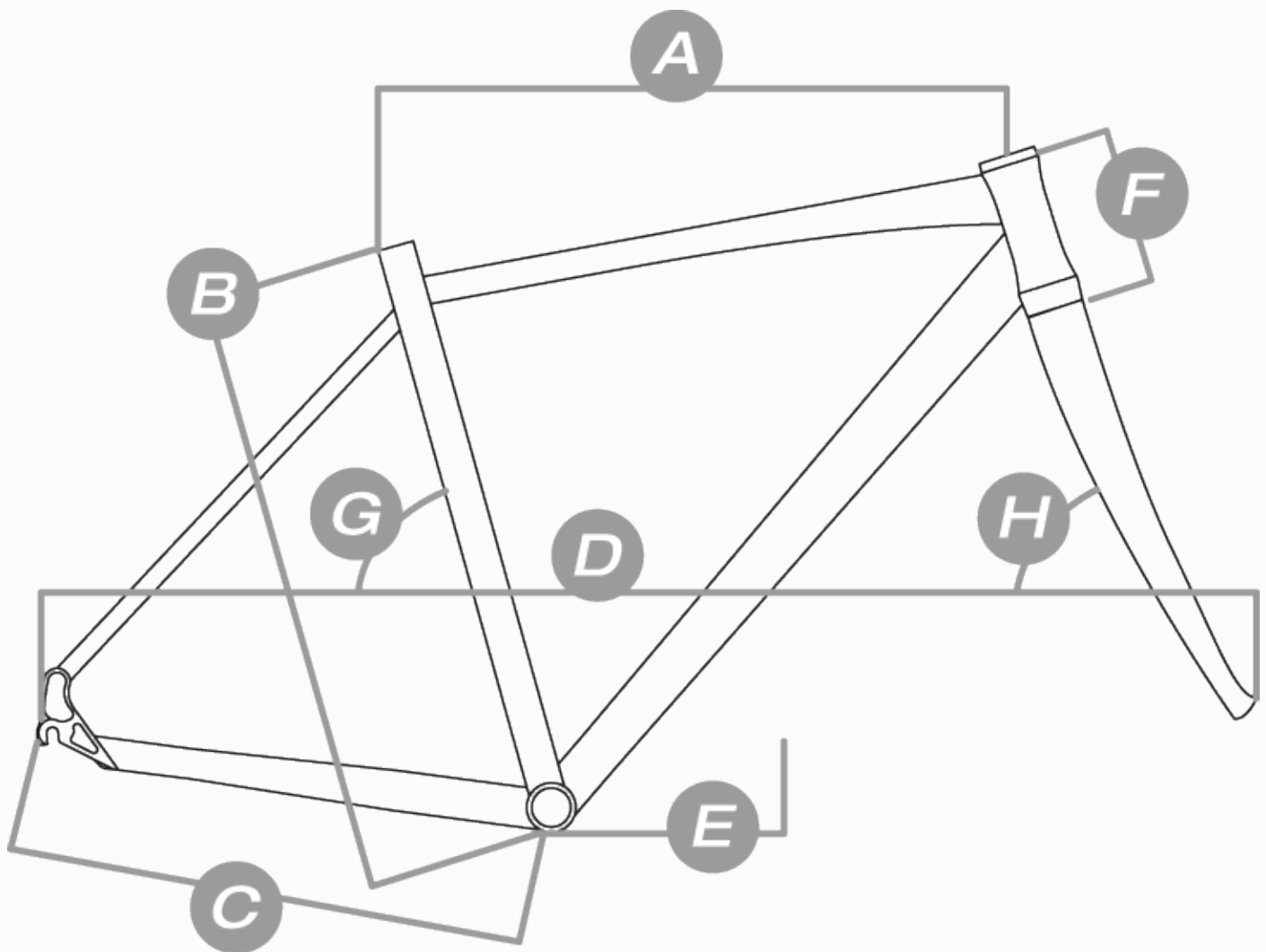

	A	B	C	D	E	F
15	547	381	440	1045	73	70
17	533	432	440	1051	73	70
19	567	483	440	1065	73	70

[SE SPECIFIKATION & GEOMETRI](#) ^



STIFF

Med Stiff har vi verkligen gjort vårt yttersta för att skapa en prisvärd robust mountainbike. Stommen är en dirt-inspirerad aluminiumram som utrustats med Suntour XCT-dämpargaffel och skivbromsar. Drivpaketet innehåller Shimanos Acera-växel och totalt finns 21 växlar att tillgå. Stiff finns med både tjejram och killram.

SPECIFIKATIONER

Ram	Aluminium 6061-T6
Gaffel	SR XCT, 80 mm, justerbar
Vevparti	Shimano M151
Hjul	Linus DSS nav, DA-17, dubbelbottnad fälg
Däck	Kenda 26×2,1
Bakväxel	Shimano Acera
Framväxel	Shimano TZ30
Växelreglage	Microshift Trigger TS70
Bromsar	Mekanisk skivbroms
Övrigt	21 växlar, bak 14–28, fram 42/34/24

STORLEKAR

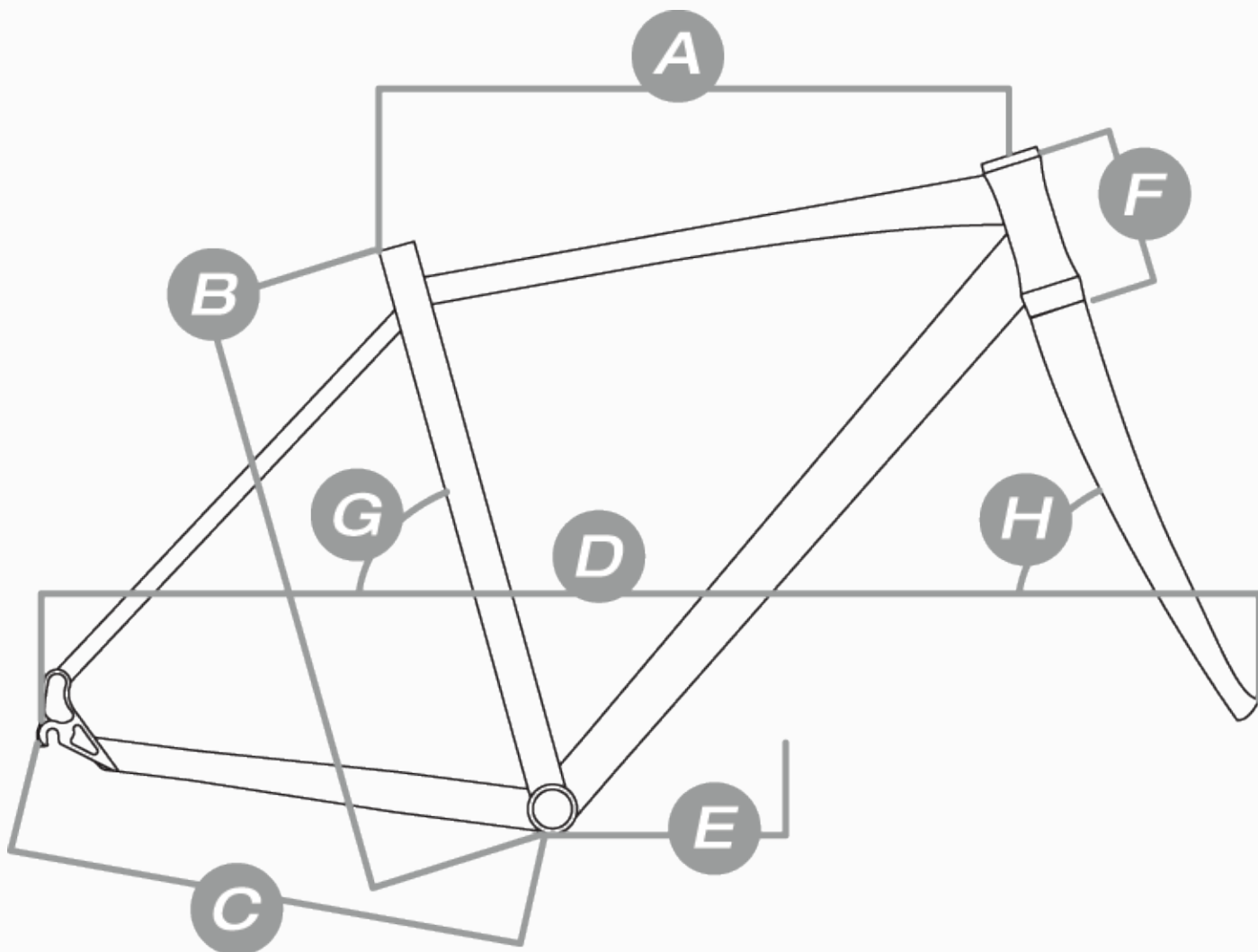

	A	B	C	D	E	F
15	547	381	440	1045	73	70
17	553	432	440	1051	73	70
19	567	483	440	1065	73	70

[SE SPECIFIKATION & GEOMETRI](#) ^



TUBE

Stilfullt enkel men med en full påse attityd. Tube kommer med handsvetsad stålram, svetsad rak framgaffel och streetdäck. En mountainbike med gatusmart, avskalad hållning. Kanske dessutom vår snyggaste?

SPECIFIKATIONER

Ram	Hi-Ten
Gaffel	Hi-Ten
Vevparti	Shimano M151
Hjul	Linus DSS nav, Linus 17 fälg
Däck	Kenda K-RAD 26×2,3
Bakväxel	Shimano Acera
Framväxel	Shimano TZ30
Växelreglage	Microshift Trigger TS70
Bromsar	V-broms
Övrigt	21 växlar, bak 14–28, fram 42/34/24

STORLEKAR

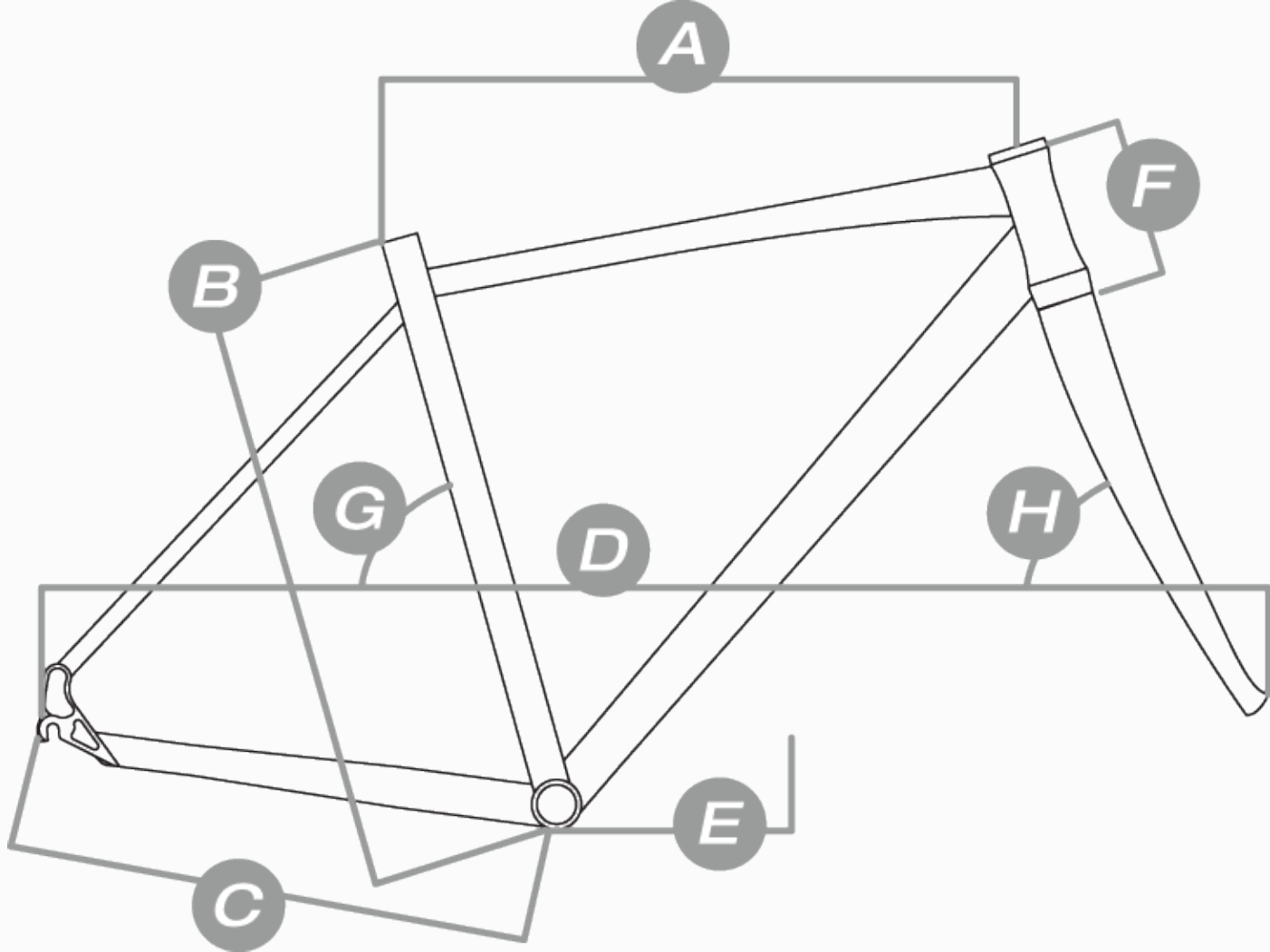

	A	B	C	D	E	F
15	542	381	440	1045	73	70
17	548	432	440	1051	73	70

[SE SPECIFIKATION & GEOMETRI](#) ^



DARE 21 VXL

Cykeln som käkar grusväg till frukost. En tuffare juniorcykel får man leta efter. Med skivbroms fram och kraftiga MTB-däck tar man sig fram nästan överallt. Macad aluminiumram och Shimano-växlar. Man behöver knappt ens provköra Dare 21 för att förstå hur cool den är.

SPECIFIKATIONER

Ram	Aluminium 6061-T6
Gaffel	SR XCT dämpargaffel
Hjul	Linus DSS nav, aluminiumfälg
Däck	Kenda 24×1,95
Bakväxel	Shimano
Växelreglage	Shimano vridreglage
Bromsar	V-broms & fotbroms bak, mekanisk skivbroms fram
Övrigt	21 växlar, bak 14–28, fram 42/34/24

STORLEKAR

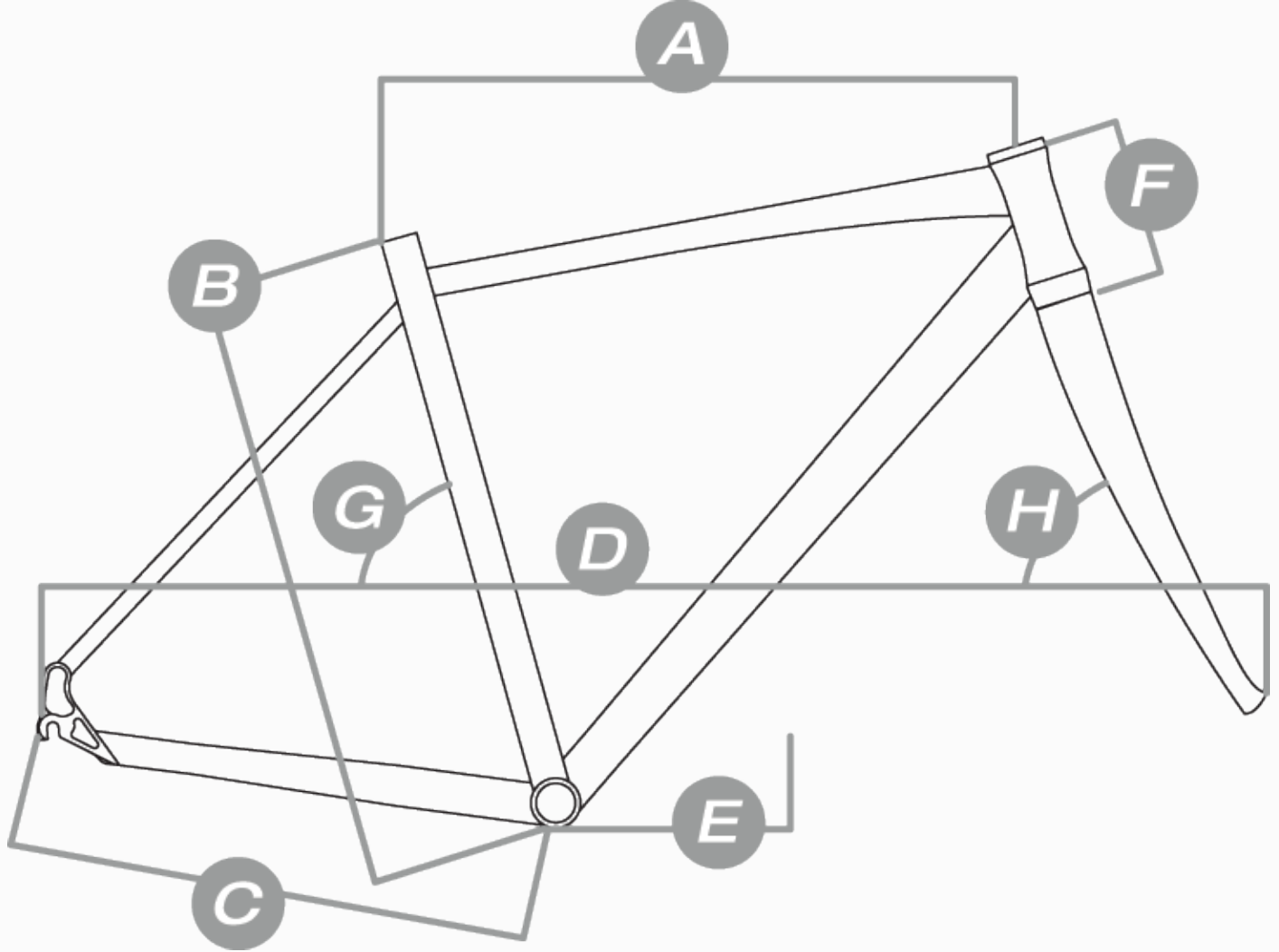

	A	B	C	D	E	F
13,5	510	343	420	991	73	70

[SE SPECIFIKATION & GEOMETRI](#)



DARE N3

Vill du alltid vara först och samtidigt ha en cykel du kan lita på? Ta då en närmare titt på Dare N3. Den har fotbroms och tre växlar i navet för din säkerhets skull. Skivbromsen och den tuffa dämpade framgaffeln är till för att stila med. Dare N3 är utrustad med dubbla handbromsar och en cool aluminiumram.

SPECIFIKATIONER

Ram	Aluminium 6061-T6
Gaffel	SR XCT dämpargaffel
Hjul	Shimano Nexus 3 baknav, Linus DSS framnav, aluminiumfälg
Däck	Kenda 24×1,95
Växelslag	Shimano Nexus 3 vridreglage
Bromsar	V-broms & fotbroms bak, mekanisk skivbroms fram
Övrigt	3 växlar, bak 18t, fram 33t

STORLEKAR

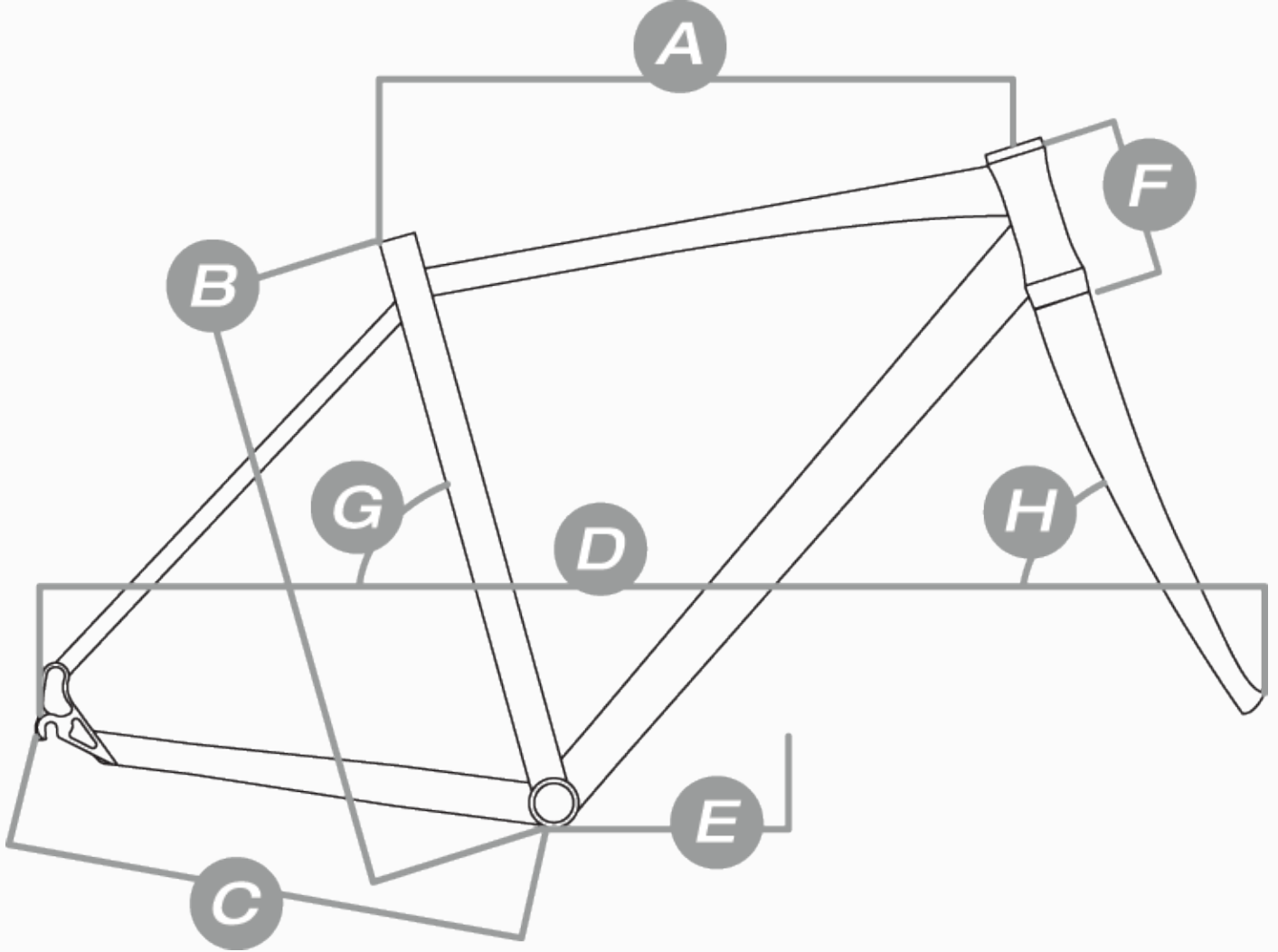

	A	B	C	D	E	F
13,5	510	343	421	992	73	70

[SE SPECIFIKATION & GEOMETRI](#)



DART

Vår nya 20" barncykel med Shimanos pålitliga treväxelnav och fotbroms. Precis som våra vuxencyklar har Dart aluminiumram och cykeln finns i två färgställningar: svart och rosa. Båda två har matchande drakmotiv på framgaffel och sadel. Dessutom är skärmarna lackerade i samma färg som ramen. Coolare finns inte, vi lovar!

SPECIFIKATIONER

Ram	Aluminium 6061-T6
Gaffel	Hi-Ten
Hjul	Shimano Nexus 3 baknav, Linus DSS framnav, aluminiumfälg
Däck	Kenda 20×19,5
Växelslag	Shimano Nexus 3 vridreglage
Bromsar	V-broms & fotbroms bak
Övrigt	3 växlar, bak 18t, fram 33t

STORLEKAR

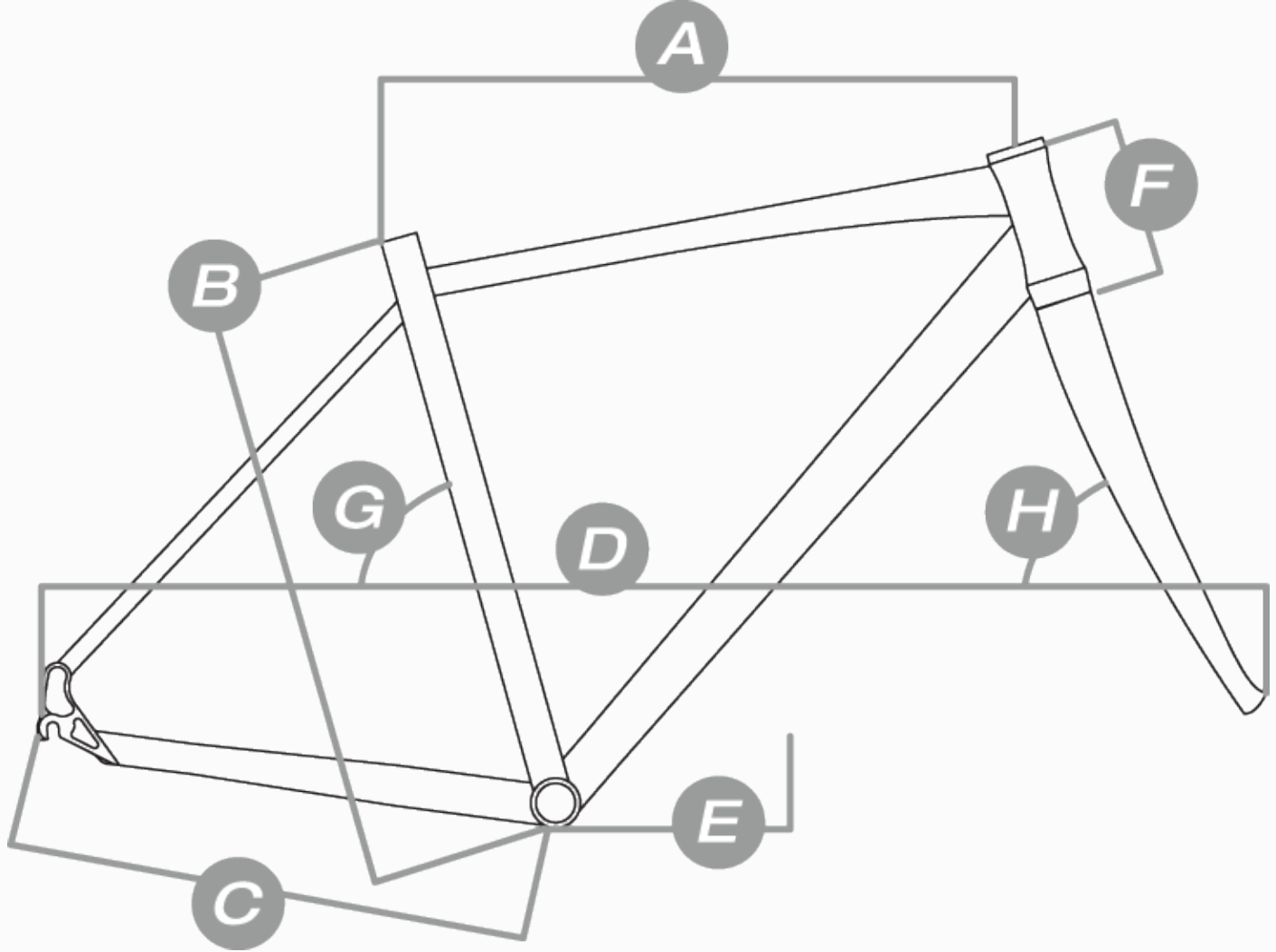

	A	B	C	D	E	F
11,5	446	292	370	480	70	70

[SE SPECIFIKATION & GEOMETRI](#)



BEBOB

Race-BMX med aluminiumram, tredelat vevparti och starka hjul. Har du ambitionen att börja tävla så är det här ett perfekt val.

SPECIFIKATIONER

Ram	Aluminium
Gaffel	Cr-Mo
Hjul	36 ekrat nav, aluminiumfälg
Däck	Maxxis Hoodlum 2×2,0
Bromsar	V-broms bak, caliper fram
Övrigt	Bak 16t, fram 44t

STORLEKAR

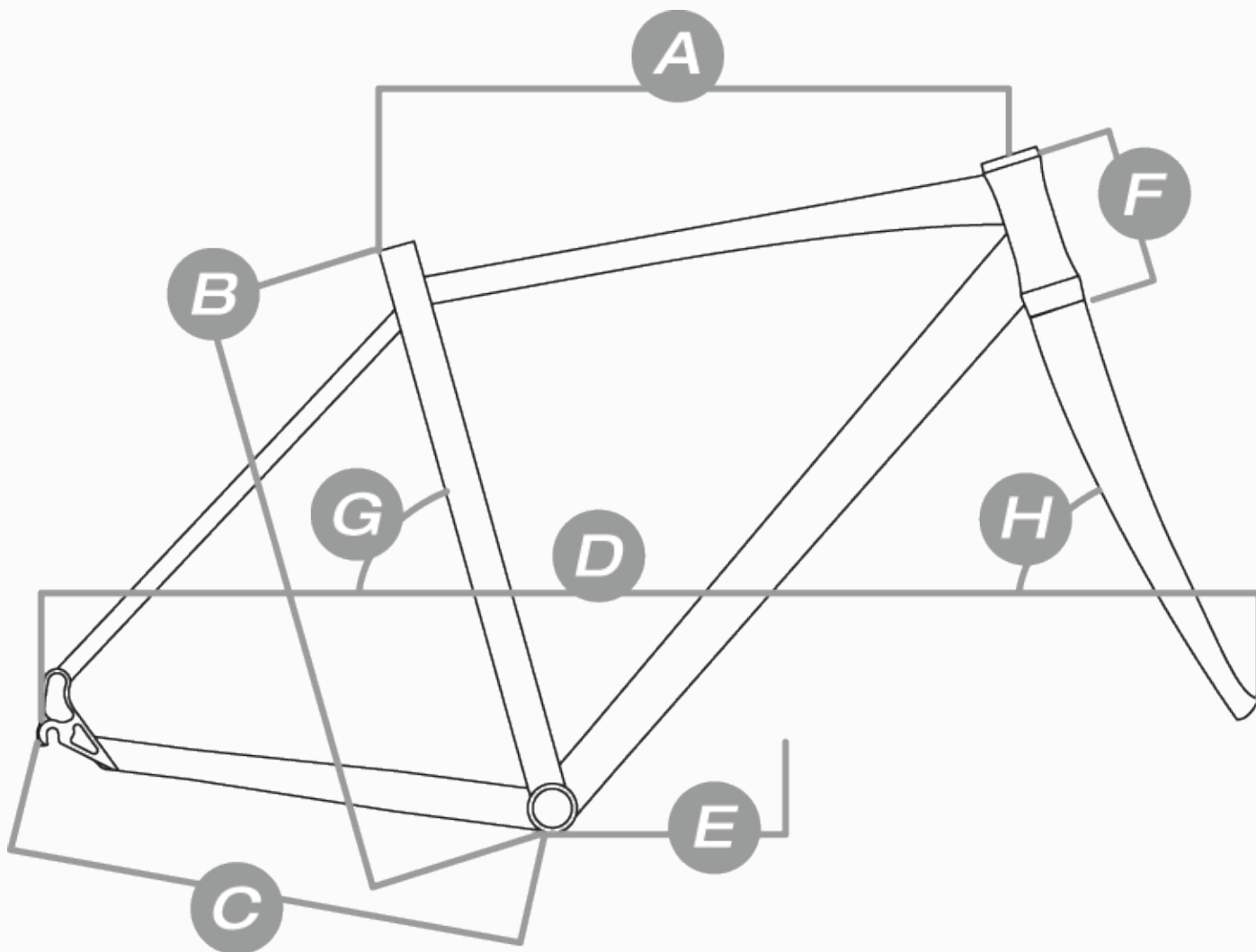

	A	B	C	D	E	F
10	530	255	381	950	78,7	74

[SE SPECIFIKATION & GEOMETRI](#) 



SUPER CHARGER

Freestylecykel med Cr-Mo-ram, oversize nav, svetsade Cr-Mo-vevarmar. Självklart har Super Charger också V-bromsar med överlägsen bromsförmåga. Visst, det här är inte stans billigaste freestylecykel, men den är väl värd de extra kronorna!

SPECIFIKATIONER

Ram	Cr-Mo
Gaffel	Cr-Mo
Hjul	48 ekrat nav, aluminiumfälg
Däck	Freestyle 20×1,95
Bromsar	V-broms bak och fram
Övrigt	Bak 16t, fram 39t

STORLEKAR

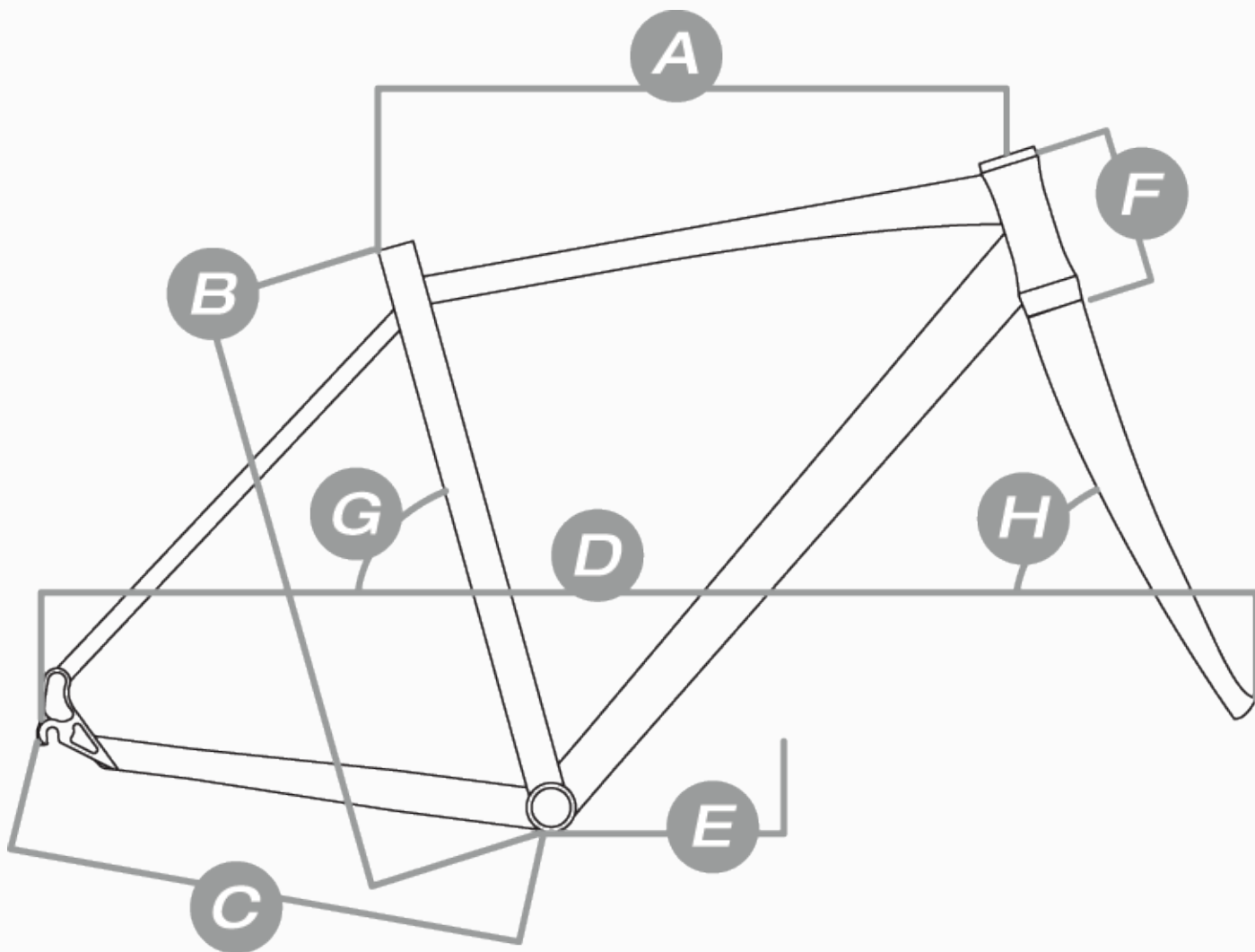

	A	B	C	D	E	F
10,5	509	267	391	924	74,7	75

[SE SPECIFIKATION & GEOMETRI](#) 



TWIST

Vill du göra feta tricks på en riktigt cool cykel? Twist är en freestylecykel som har både gyro och feta pegs. Ramen har svetsade förstärkningar både vid styrhuvudet och sadelstolpsröret. Dessutom har cykeln V-bromsar både fram och bak. Det förbättrar bromsförmågan avsevärt och ger en överlägsen kontroll över cykeln.

SPECIFIKATIONER

Ram	Hi-Ten
Gaffel	Hi-Ten
Hjul	48 ekrat nav, aluminiumfälg
Däck	Freestyle 20×2,10
Bromsar	V-broms bak och fram
Övrigt	Bak 16t, fram 39t

STORLEKAR

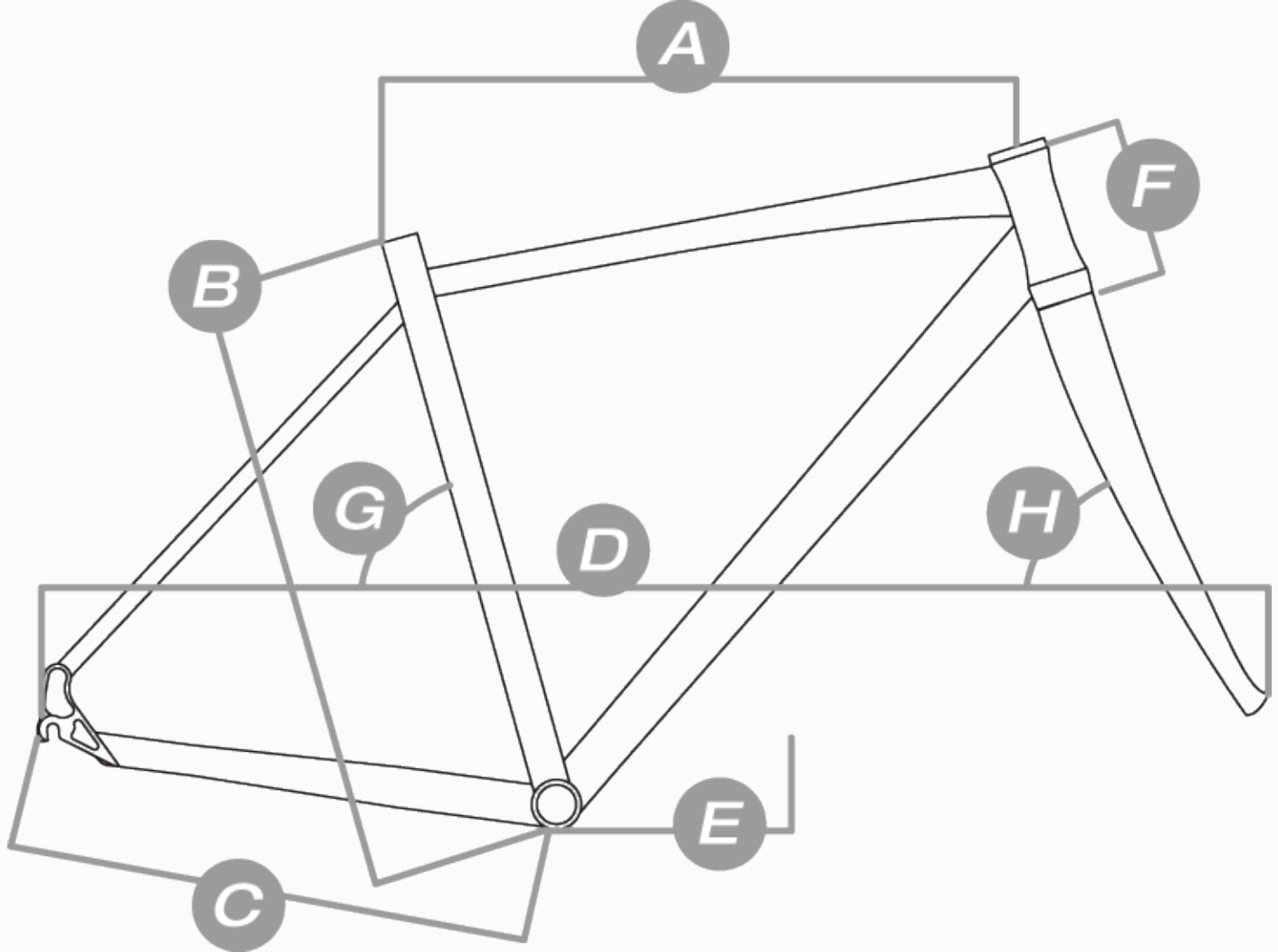

	A	B	C	D	E
11,5	510	290	368	926	71

[SE SPECIFIKATION & GEOMETRI](#) 

CYKELGLÄDJE FRÅN GÖTEBORG

Nishiki gör cykling till en upplevelse. När vi utvecklar våra cyklar i Göteborg, gör vi det med ett större mål än att tillverka och sälja produkter. Vår ambition är att göra cykling roligare och smidigare, att varje detalj och varje komponent ska vara noga utvald för att maximera din känsla bakom styret.

[Läs mer om oss här.](#)

Vi reserverar oss för eventuella felskrivningar och specifikationsändringar